



лет | городов |
10 27



производство & строительство

KLM
art

ДОМА
ИЗ ЦЕННЫХ
ПОРОД
СИБИРСКОЙ
ДРЕВЕСИНЫ

KLM-ART.RU @ [klm_art.ru](https://www.instagram.com/klm_art.ru)  



СЕРИЙНЫЕ ДОМА

ПУМА
ЮСУПОВ
САПСАН
ЛАСКА КЛАССИКА
СОБОЛЬ
ЛАСКА ЗАГОРОДНЫЙ
РОДОВОЕ ГНЕЗДО
СЮИТ
ФАВОРИТ
ТАЙГА
МЕНЬШИКОВ
БЕРКУТ
ЯСТРЕБ
КАМЧАТКА

АНСИ
БАРСУК
САВОЙЯ
РЕПИН
ВЕСНА
ЛАВАНДА
РОСОМАХА
ГОРНОСТАЙ
ЛИСИЦА МИНИ
ЛАСТОЧКИНО ГНЕЗДО
ТАКМАК
РЫСЬ
ЦЕСАРЕВИЧ
ХАСКИ



ДОМ ПУМА

Данная модель дома очень популярна среди клиентов компании КЛМ Арт.

Этот дом вызывает симпатию у молодых семей, так как в нем можно прекрасно расположиться с детьми любого возраста.

Охотно покупают дом из клееного бруса "под ключ" и пожилые пары, которые проводят там время с внуками или друзьями.

размер
дома

L

общая
площадь **180 м²**

жилая
площадь **157 м²**

площадь
террас
и балконов

23 м²

3 спальни
2 сан-узла



общая
площадь **180 м²**

жилая
площадь **157 м²**

площадь
террас
и балконов

23 м²

3 спальни
2 сан-узла



ДОМ ЮСУПОВ

Необычное архитектурное решение этого одноэтажного дома делает его идеальным вариантом для тех, кто ищет индивидуальность во всем. А еще это настоящая находка для семьи, где живет и работает творческий человек: художник, писатель, дизайнер, музыкант и т.п.

Высокая кровля центральной части одноэтажного дома позволяет получить дополнительное пространство наверху: это довольно вместительная антресоль площадью в почти 28 м² – подойдет под мастерскую или рабочий кабинет. На первом этаже сосредоточено множество жилых и подсобных помещений для каждого члена семьи, здесь есть даже будуар. Несомненно, пространство внутри можно переиграть по-своему, расположение внутренних перегородок можно изменить.

размер
дома

L

общая
площадь

185 м²

жилая
площадь

176 м²

площадь
террас
и балконов

9 м²

2 спальни
3 сан-узла



общая площадь **185 м²**

жилая площадь **176 м²**

площадь террас и балконов

9 м²

2 спальни
3 сан-узла



ДОМА
ИЗ ЦЕННЫХ ПОРОД
СИБИРСКОЙ
ДРЕВЕСИНЫ

СЕРИЙНЫЕ ДОМА

Реликвия будущего дома – монолитные стены дома, запиленные детали по точному проекту из дерева 70 летнего возраста. Такой возраст считается реликтовым в мире лесозаготовки.





ДОМ САПСАН

Стильный дом в европейском стиле.
Мы продумали каждую деталь, вымерили каждый метр,
чтобы создать идеальный дом!
Последнее время проект «Сапсан» сильно полюбили
заказчики КЛМ Арт из разных регионов.

Две спальне комнаты и гостиная,
Пространство гостиной расширено за счет эркера,
Из кухни можно выйти на террасу.

размер
дома
S

общая
площадь

127 м²

жилая
площадь

95 м²

площадь
террас
и балконов

32 м²

2 спальни
2 сан-узла

1 этаж

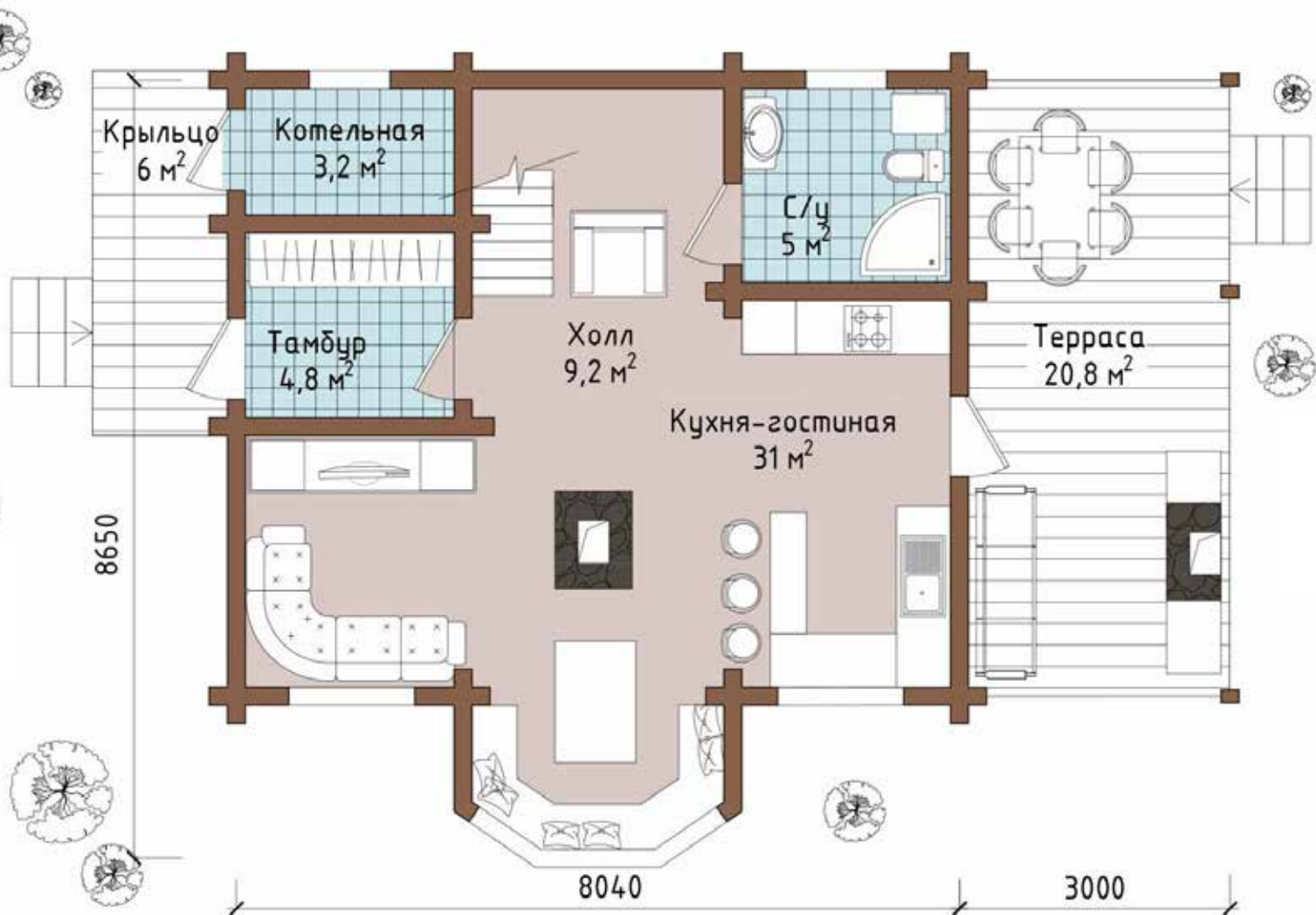

общая
площадь

127 м²

жилая
площадь

95 м²

площадь
террас
и балконов

32 м²

2 спальни
2 сан-узла

2 этаж



общая
площадь

127 м²

жилая
площадь

95 м²

площадь
террас
и балконов

32 м²

2 спальни
2 сан-узла



ДОМ ЛАСКА КЛАССИКА

Ласка классика» – красивый и комфортный дом из профилированного бруса, который словно сошел со сказочной картинки. Сложно не влюбиться в него, ведь выполнен дом в стилистике шале: в нем много света, простора, но при этом он уютный и приветливый.

Стиль шале уже несколько десятилетий держит лидирующие позиции среди архитектурных решений загородных домов. Это не случайно, ведь деревянные дома из профилированного бруса, выполненные в этой стилистике просты по планировке, имеют большую площадь, много окон и, конечно же, свободные балкон и террасу.

Первый этаж – студия, сочетающая в себе гостиную, столовую, кухню. Второй этаж – три отдельные комнаты. Просторные балкон и терраса.

размер
дома
L

общая
площадь

199 м²

жилая
площадь

143 м²

площадь
террас
и балконов

56 м²

2 спальни
2 сан-узла

1 этаж

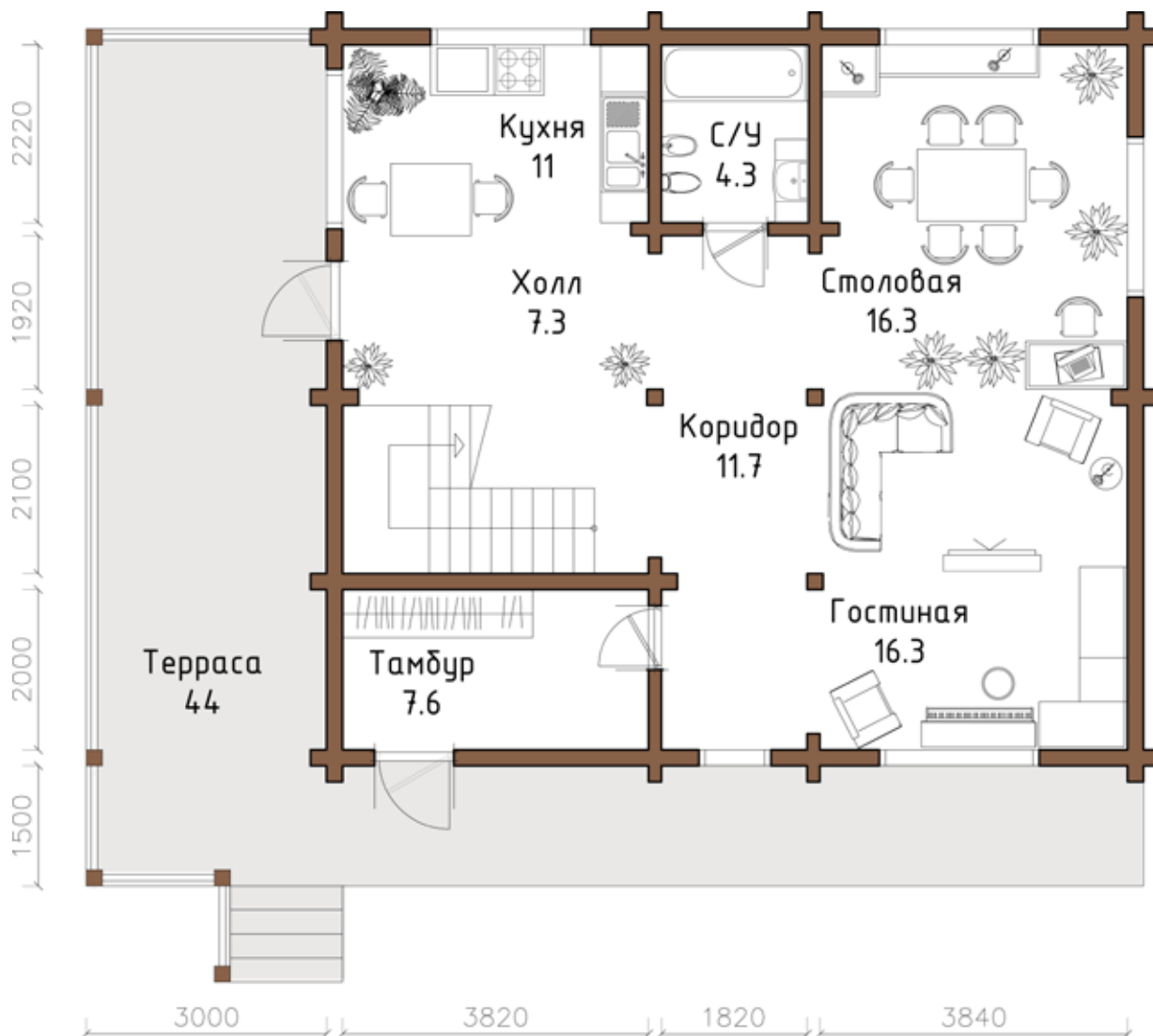

общая
площадь

199 м²

жилая
площадь

143 м²

площадь
террас
и балконов

56 м²

2 спальни
2 сан-узла

2 этаж

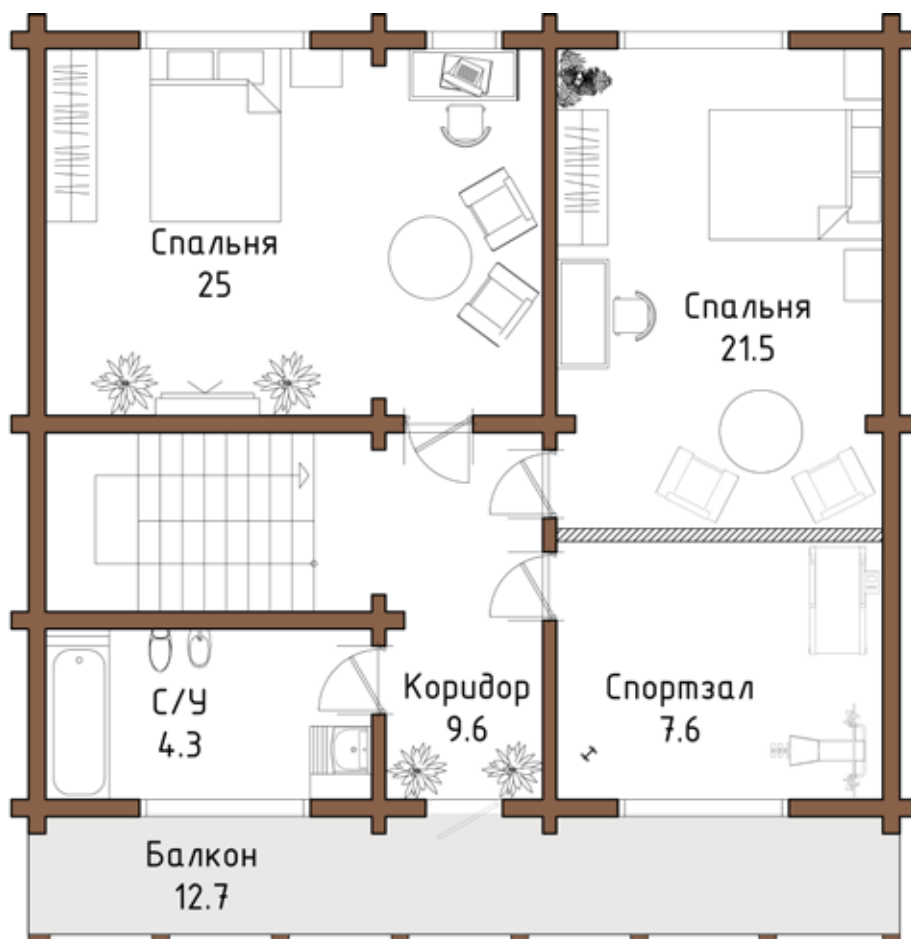

общая
площадь

199 м²

жилая
площадь

143 м²

площадь
террас
и балконов

56 м²

2 спальни
2 сан-узла



ДОМ СОБОЛЬ

Для тех, кто любит проводить вечера в уютной и светлой гостиной, компания КЛМ Арт приготовила интересное предложение: готовый дом под ключ «Соболь», красивый, просторный, функциональный.

Главная изюминка дома – гостиная со вторым светом и витражные окна. Именно поэтому проект «Соболь» называют одним из самых светлых домов. На первом этаже расположены: кабинет, гостиная и кухня.

На втором – три уютные спальни, в одной из которых есть выход на балкон.

размер
дома
М

общая
площадь

175 м²

жилая
площадь

134 м²

площадь
террас
и балконов

41 м²

2 спальни
2 сан-узла

1 этаж

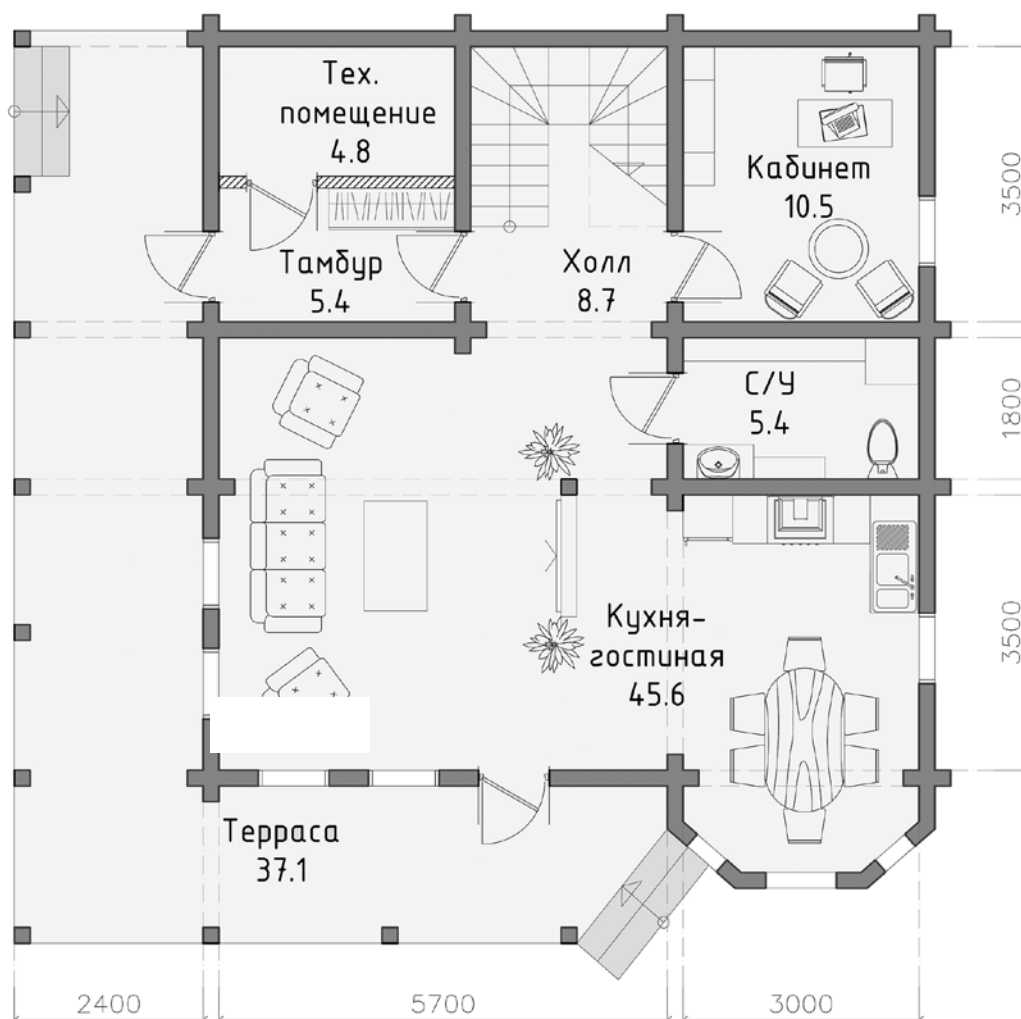

общая
площадь

175 м²

жилая
площадь

134 м²

площадь
террас
и балконов

41 м²

2 спальни
2 сан-узла

2 этаж

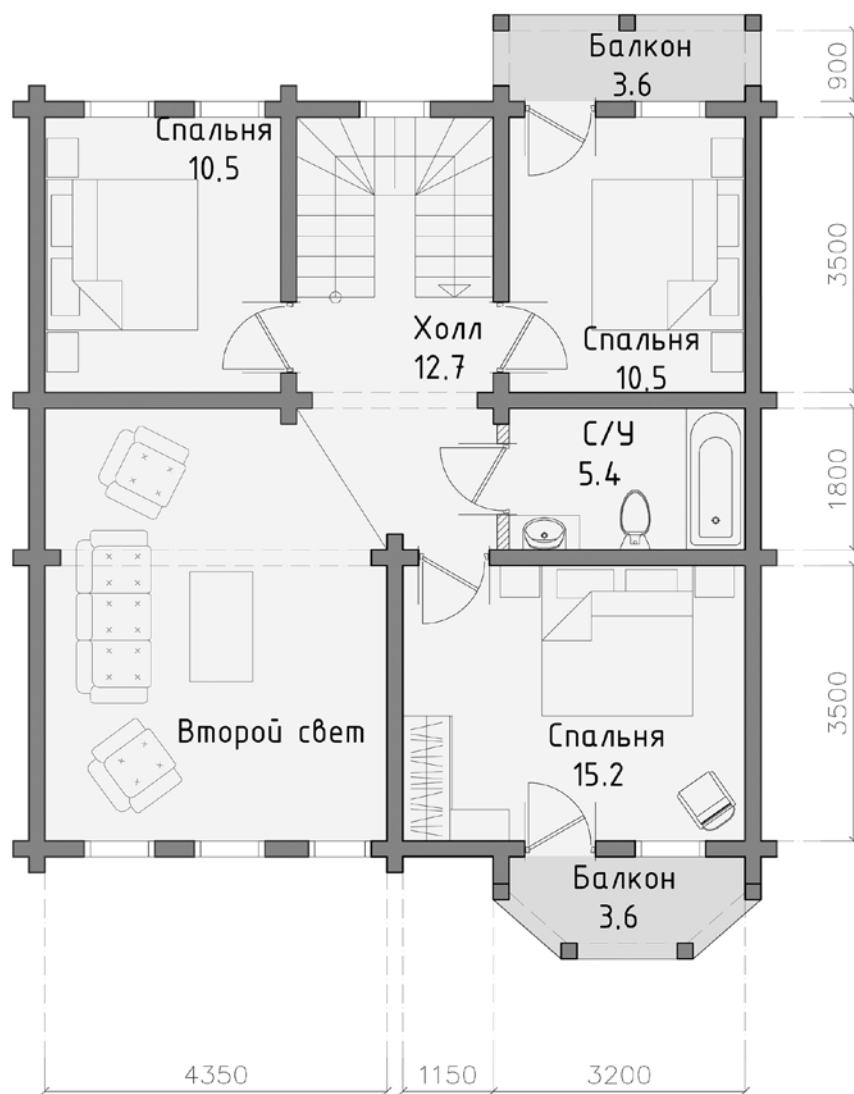

общая
площадь

175 м²

жилая
площадь

134 м²

площадь
террас
и балконов

41 м²

2 спальни
2 сан-узла



**КАМ
арт**

производство & строительство

ДОМА
ИЗ ЦЕННЫХ ПОРОД
СИБИРСКОЙ
ДРЕВЕСИНЫ

**МЫ НЕ ПРОДАЕМ ДОМА
ИЗ СИБИРИ, ОНИ СЛИШКОМ
ИЗВЕСТНЫ В МИРЕ.
НАШИ СОТРУДНИКИ –
НЕ ПРОДАВЦЫ, А ВАШИ
ПОМОЩНИКИ В ВЫБОРЕ
САМОГО ЛУЧШЕГО ДОМА
И ЕГО ИНДИВИДУАЛЬНОЙ
КОМПЛЕКТАЦИИ,
 ГИБКОГО ПОДХОДА
 В ФИНАНСИРОВАНИИ
 И ВЕДЕНИИ ПРОЕКТА.
 У НАС ЕСТЬ БОЛЬШОЙ
 ВЫБОР ХОРОШЕГО
 КАЧЕСТВЕННОГО
 МАТЕРИАЛА И НЕТ ЗАДАЧИ
 РЕАЛИЗОВАТЬ ЧТО ТО,
 ВАРИАНТОВ ВСЕГДА
 МНОГО... И ВСЕГДА ЕСТЬ
 ВЫБОР**



ЛАСКА ЗАГОРОДНЫЙ ДОМ

Любите проводить время с семьей?

Тогда вам нужен свой дом: уютный, комфортный, просторный. Такой, как готовый дом из профилированного бруса «Ласка» от КЛМ Арт.

Проект дома «Ласка» – это идеальный вариант, когда нужен дом из клееного бруса. Два этажа, три спальни, большая гостевая, просторная терраса. Здесь так приятно собраться всей семьей и проводить все свободное время!

размер
дома
L

общая
площадь

184 м²

жилая
площадь

150 м²

площадь
террас
и балконов

34 м²

4 спальни
2 сан-узла

1 этаж



общая
площадь

184 м²

жилая
площадь

150 м²

площадь
террас
и балконов

34 м²

4 спальни
2 сан-узла

2 этаж

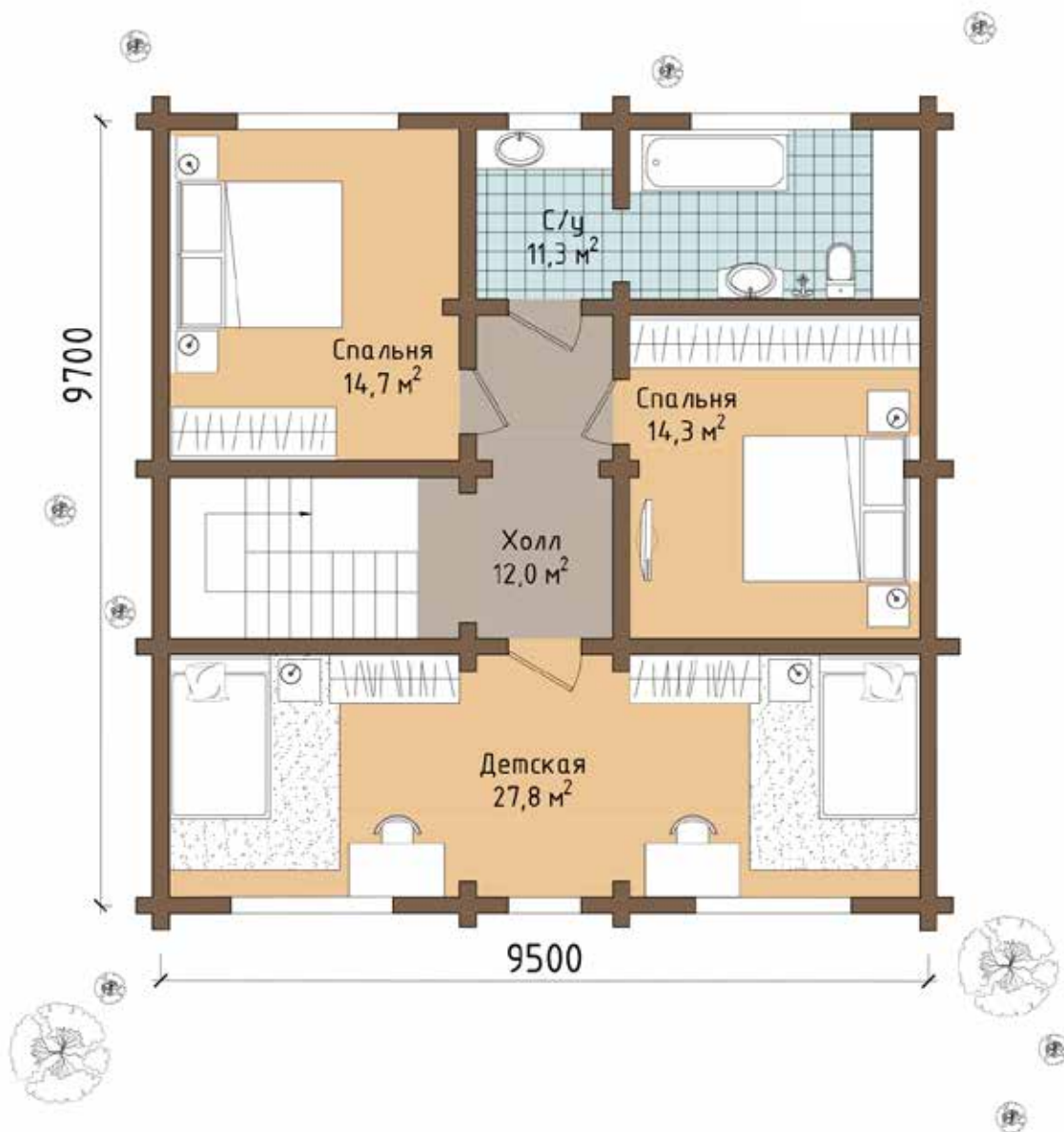

общая
площадь **184 м²**

жилая
площадь **150 м²**

площадь
террас
и балконов

34 м²

4 спальни
2 сан-узла



ДОМ РОДОВОЕ ГНЕЗДО

Если вы цените природу, тогда по достоинству оцените дом из клееного бруса под ключ в стиле шале «Родовое гнездо». Уютный, современный, красивый.

Дом «Родовое гнездо» – это невероятно уютное строение. С виду этот проект под ключ из клееного бруса выглядит очень просто. Но в этом и есть вся прелесть шале! Простой, но удобный в эксплуатации. Например, покатая кровля, благодаря которой создается дополнительная теплоизоляция.

размер
дома
L

общая
площадь

215 м²

жилая
площадь

140 м²

площадь
террас
и балконов

75 м²

3 спальни
2 сан-узла

1 этаж



общая
площадь

215 м²

жилая
площадь

140 м²

площадь
террас
и балконов

75 м²

3 спальни
2 сан-узла

2 этаж



общая
площадь

215 м²

жилая
площадь

140 м²

площадь
террас
и балконов

75 м²

3 спальни
2 сан-узла



ДОМ СЮИТ

В своих мечтах мы часто представляем идеальный дом. Каким он должен быть? Удобным, комфортным, надежным. Таким, как наши комплекты домов из клееного бруса «Сюит».

Три просторные комнаты, одна из которых – каминная – не оставят равнодушными ценителей уюта и комфорта.

Кроме того, большие дома «Сюит», выполненные из клееного бруса, имеют большое преимущество перед многими другими моделями домов: его фасад украшают большие витражные окна.

размер
дома
М

общая
площадь

149 м²

жилая
площадь

119 м²

площадь
террас
и балконов

30 м²

2 спальни
1 сан-узел



общая
площадь

149 м²

жилая
площадь

119 м²

площадь
террас
и балконов

30 м²

2 спальни
1 сан-узел



ДОМ ФАВОРИТ

Если вы цените природу, тогда по достоинству оцените дом из клееного бруса под ключ в стиле шале «Родовое гнездо». Уютный, современный, красивый.

Дом «Родовое гнездо» – это невероятно уютное строение. С виду этот проект под ключ из клееного бруса выглядит очень просто. Но в этом и есть вся прелесть шале! Простой, но удобный в эксплуатации. Например, покатая кровля, благодаря которой создается дополнительная теплоизоляция.

размер
дома
S

общая
площадь

97 м²

жилая
площадь

64 м²

площадь
террас
и балконов

33 м²

1 спальня
1 сан-узел



общая
площадь

97 м²

жилая
площадь

64 м²

площадь
террас
и балконов

33 м²

1 спальня
1 сан-узел



ДОМА
ИЗ ЦЕННЫХ ПОРОД
СИБИРСКОЙ
ДРЕВЕСИНЫ

**ВАШ НАДЕЖНЫЙ ПАРТНЕР
В ПОСТАВКЕ И СТРОИТЕЛЬСТВЕ
ДОМОВ ИЗ ЦЕННЫХ ПОРОД
СИБИРСКОЙ ДРЕВЕСИНЫ**



ДОМ ТАЙГА

Масштабный и габаритный дом произведет впечатление на любого человека. Внушительный особняк с многоуровневой крышей в стиле шале является воплощением надежности и долговечности.

Отличительной особенностью дома являются не просто большие, а по-настоящему огромные панорамные окна фасада. Это архитектурное решение добавляет в конструкцию свет и объем. В планировке предусмотрен второй свет, который зрительно увеличивает помещение из-за частичного отсутствия потолочных перекрытий.

На первом этаже расположены уютная гостиная, кухня-столовая, кабинет, вспомогательные помещения и санузел. На втором этаже – три спальни и санузел.

размер
дома

L

общая
площадь

202 м²

жилая
площадь

180 м²

площадь
террас
и балконов

22 м²

3 спальни
2 сан-узла

1 этаж

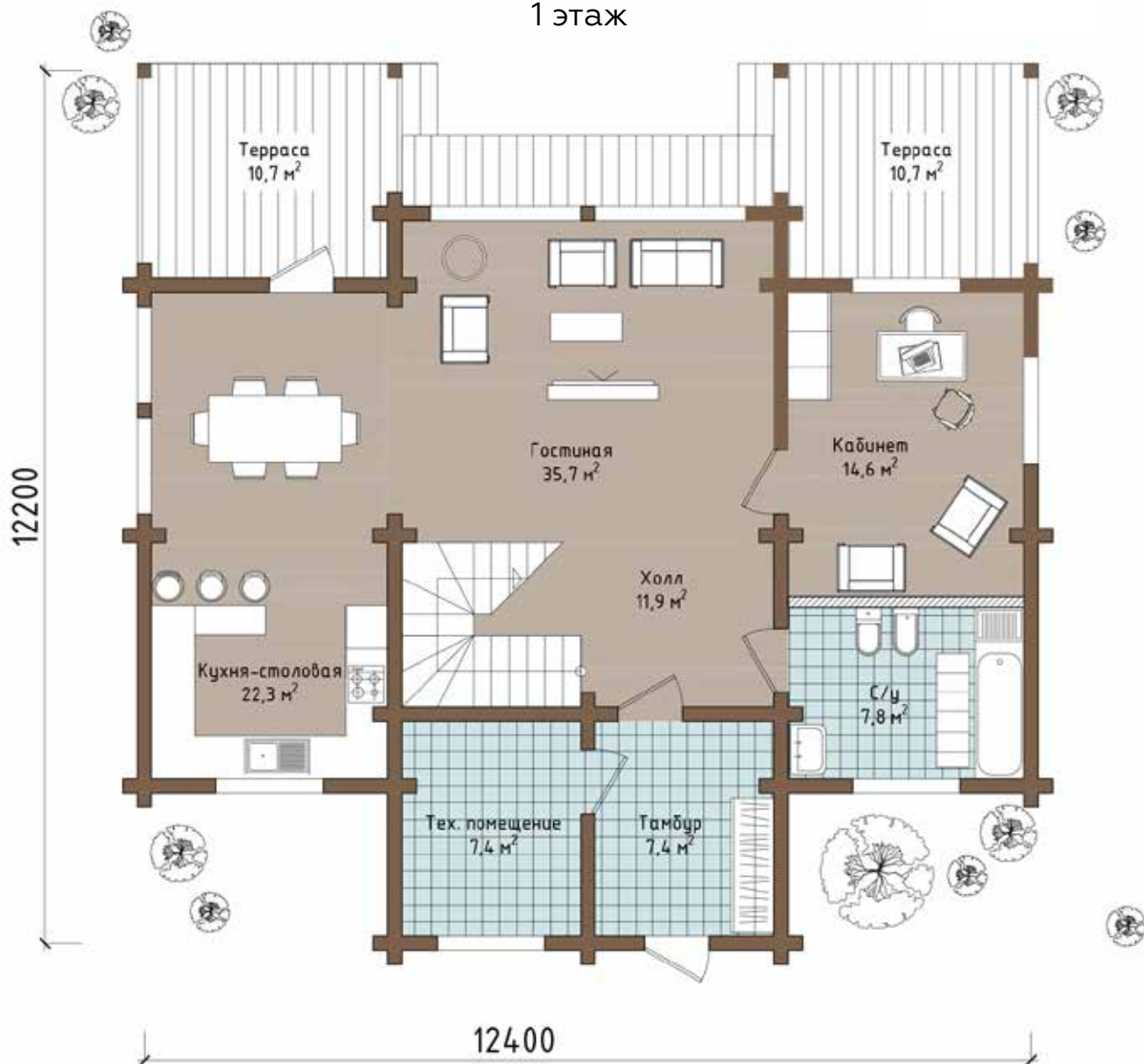

общая
площадь

202 м²

жилая
площадь

180 м²

площадь
террас
и балконов

22 м²

3 спальни
2 сан-узла

2 этаж

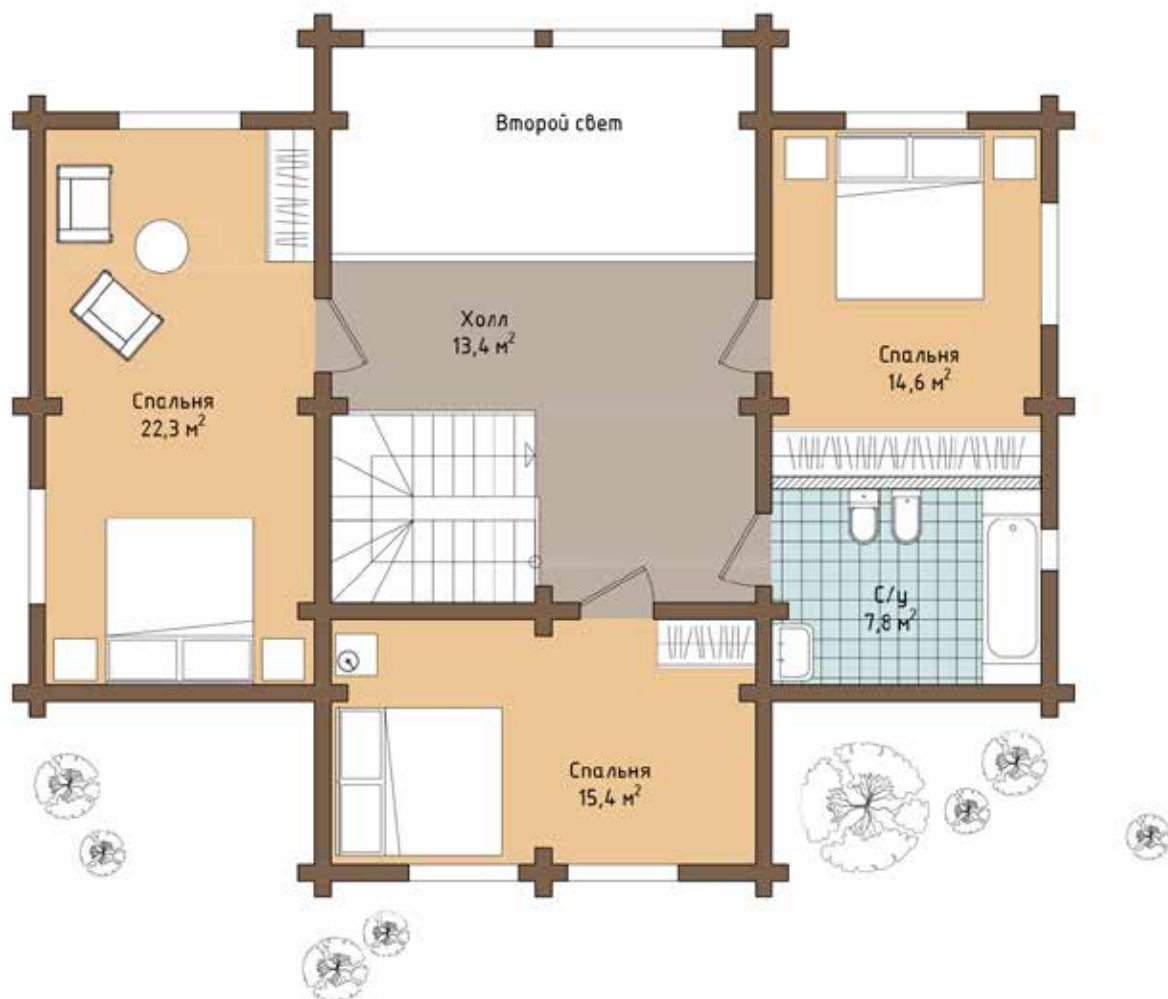

общая
площадь

202 м²

жилая
площадь

180 м²

площадь
террас
и балконов

22 м²

3 спальни
2 сан-узла



ДОМ МЕНЬШИКОВ

Лаконичный и сдержанный одноэтажный дом вместил в себя все для комфортной жизни за городом: спальню, детскую, гостиную, кухню-столовую и два санузла. Дом «Меньшиков» – убежище от городской суеты, оазис покоя и расслабленности. Такой дом станет замечательным жилищем для семьи с одним ребенком или двумя детьми.

размер
дома
М

общая
площадь

127 м²

жилая
площадь

111 м²

площадь
террас
и балконов

16 м²

2 спальни
2 сан-узла

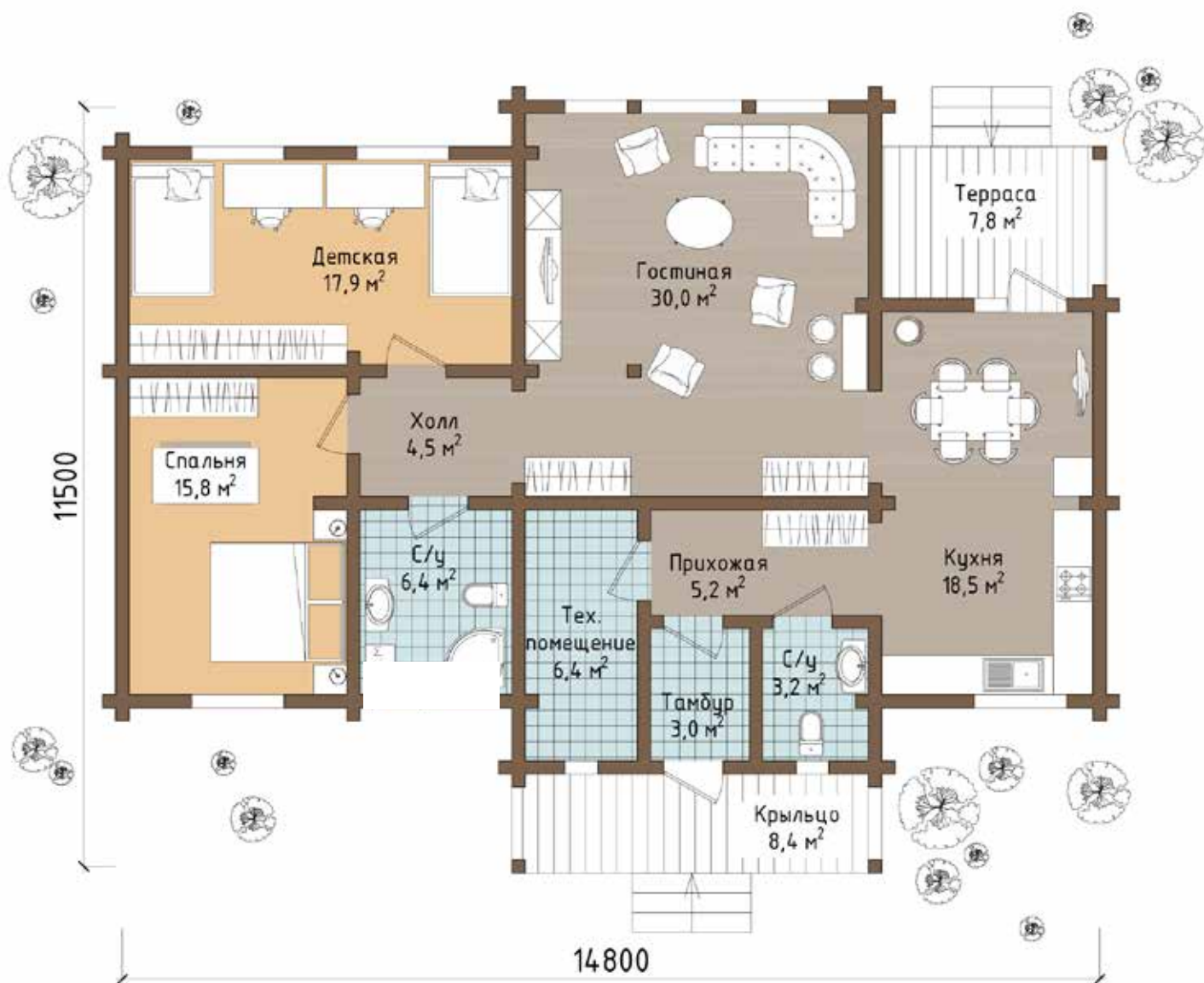

общая
площадь

127 м²

жилая
площадь

111 м²

площадь
террас
и балконов

16 м²

2 спальни
2 сан-узла



ДОМ БЕРКУТ

Проекты «Беркут» – это идеальное решение для тех, кто любит классику, но при этом не отказывается от новых инженерных решений, делающих жизнь максимально удобной. Деревянные дома из клееного бруса модели «Беркут» – как раз такой вариант. Они красивы внешне и удобны внутри. Изюминка фасада деревянного дома «Беркут», выполненного из клееного бруса, – это эркер с большими окнами. Такой вариант архитектурного решения не только украшает дом, делая его похожим на усадьбу, но и дает дополнительные свет и пространство.

размер
дома
L

общая
площадь

210 м²

жилая
площадь

192 м²

площадь
террас
и балконов

18 м²

2 спальни
3 сан-узла

1 этаж

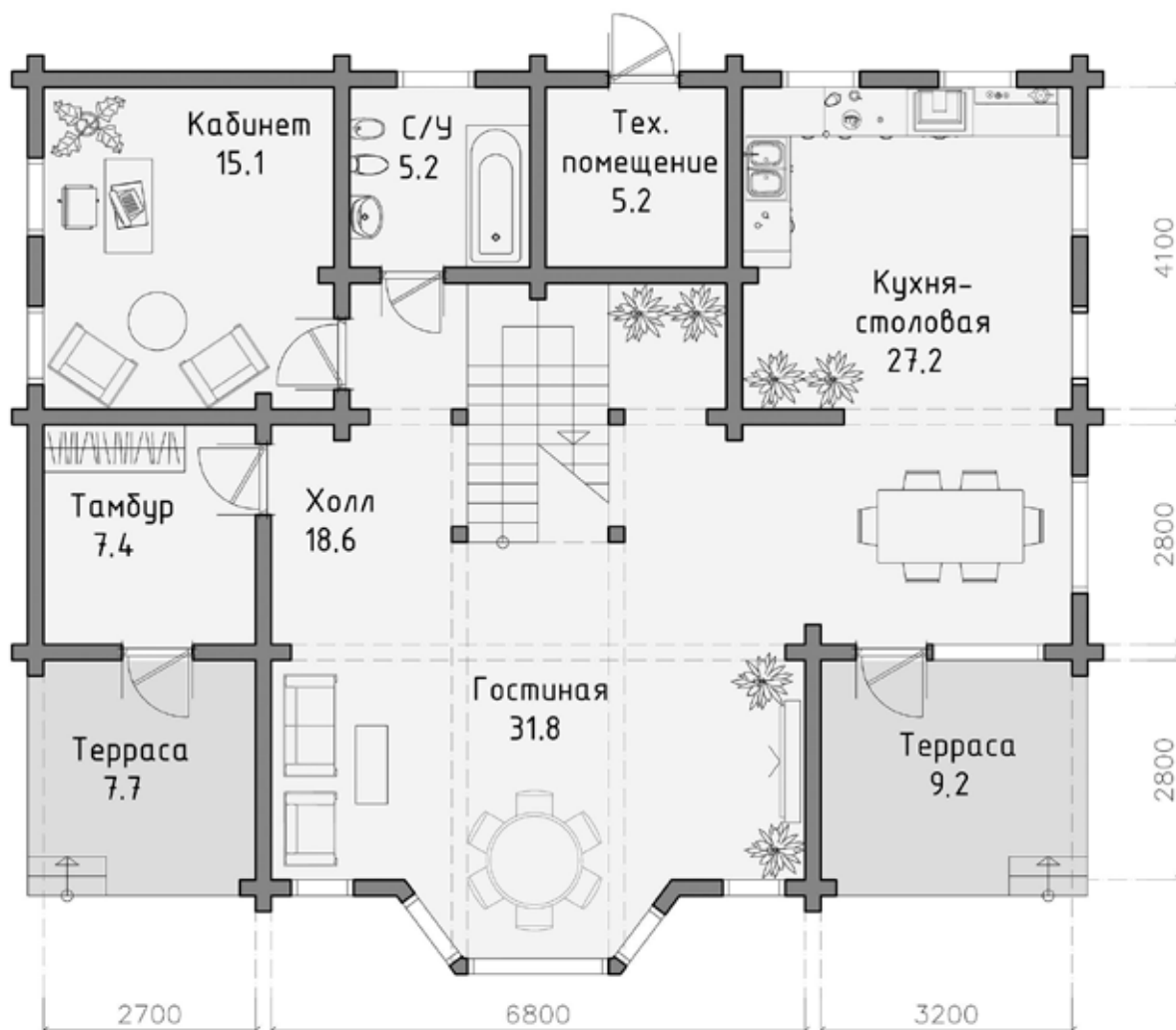

общая
площадь

210 м²

жилая
площадь

192 м²

площадь
террас
и балконов

18 м²

2 спальни
3 сан-узла

2 этаж

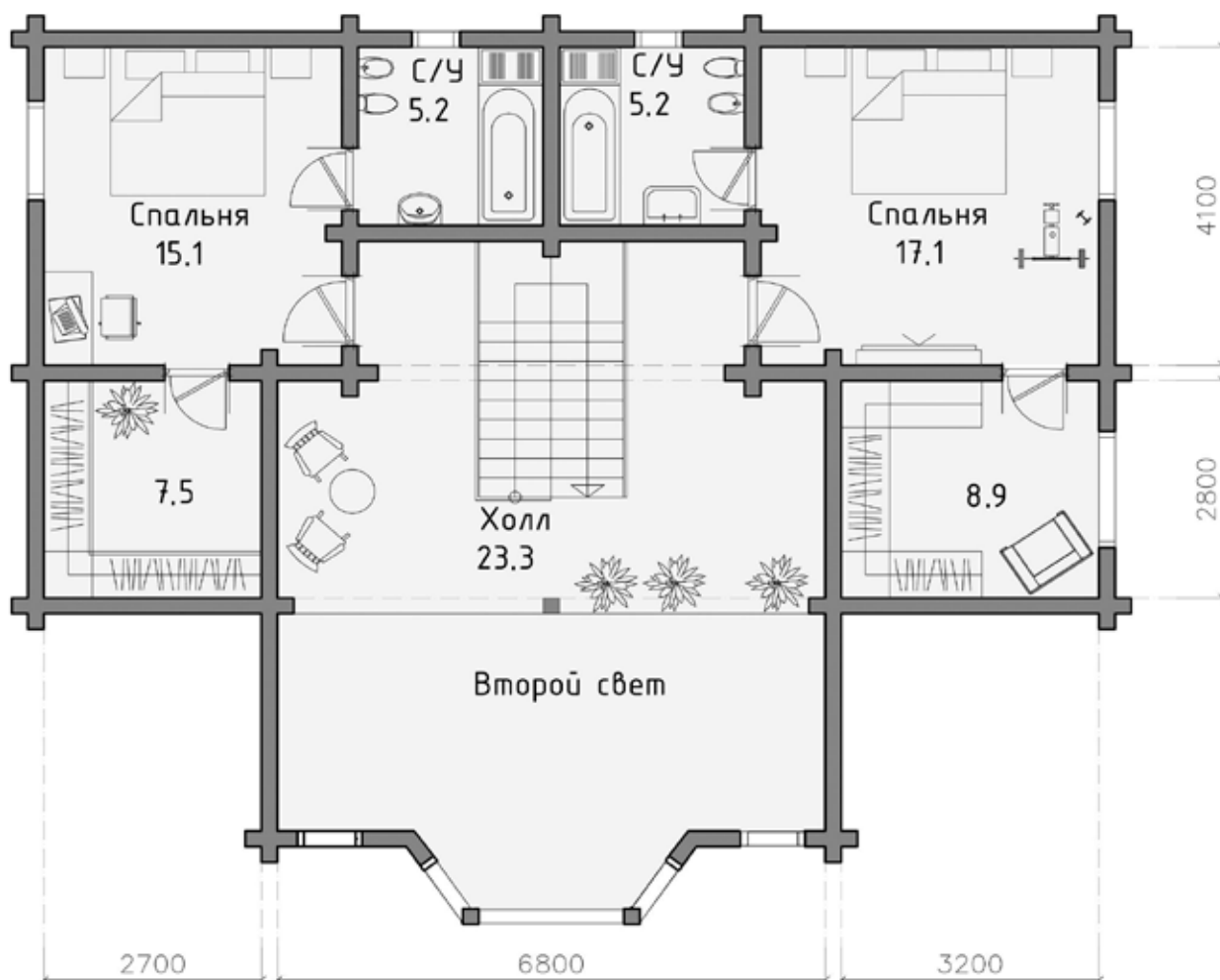

общая
площадь

210 м²

жилая
площадь

192 м²

площадь
террас
и балконов

18 м²

2 спальни
3 сан-узла



ДОМА
ИЗ ЦЕННЫХ ПОРОД
СИБИРСКОЙ
ДРЕВЕСИНЫ

ТОЛЬКО ЦЕННЫЕ ПОРОДЫ
MADE IN SIBERYA
"ONE&ONLY"

СИБИРСКАЯ ЛИСТВЕННИЦА, КЕДР,
АНГАРСКАЯ СОСНА



ДОМ ЯСТРЕБ

размер
дома
XL

общая
площадь

259 м²

жилая
площадь

184 м²

площадь
террас
и балконов

75 м²

4 спальни
2 сан-узла

1 этаж

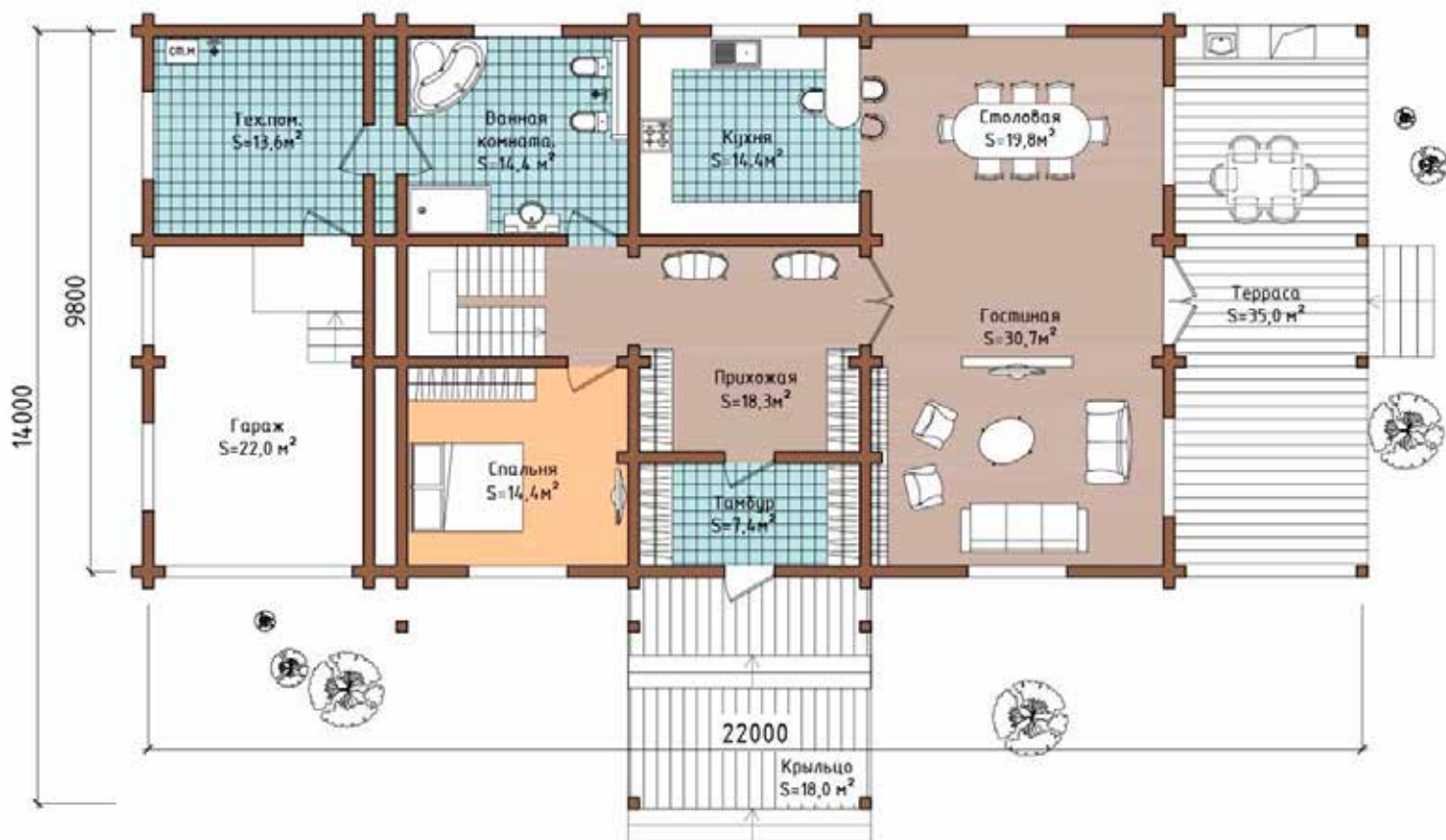

общая
площадь

259 м²

жилая
площадь

184 м²

площадь
террас
и балконов

75 м²

4 спальни
2 сан-узла

2 этаж

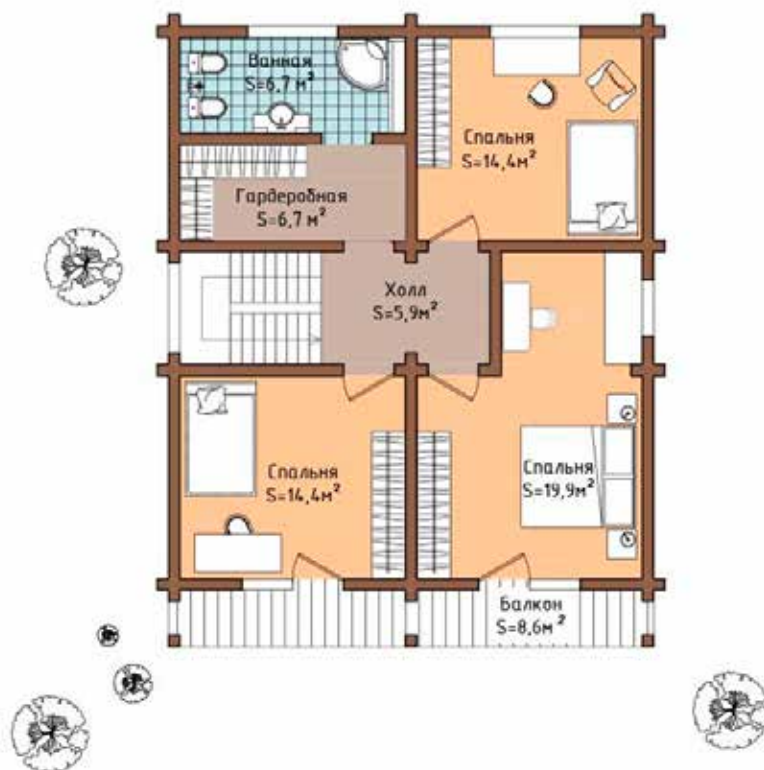

общая
площадь

259 м²

жилая
площадь

184 м²

площадь
террас
и балконов

75 м²

4 спальни
2 сан-узла



ДОМ КАМЧАТКА

Камчатка – яркий пример деревянного дома в стиле современное шале. Простая, но изысканная форма, контрастная отделка фасада из бруса темного и светлого оттенка, двускатная кровля с длинными фронтонами и боковыми свесами, большие панорамные окна, цоколь, отделанный натуральным камнем – дом будет неизменно привлекать внимание окружающих своей гармоничностью с природой и в то же время актуальным внешним видом.

размер
дома
L

общая
площадь

318 м²

жилая
площадь

210 м²

площадь
террас
и балконов

115 м²

5 спален
2 сан-узла

1 этаж



общая
площадь **318 м²**

жилая
площадь **210 м²**

площадь
террас
и балконов

115 м²

5 спален
2 сан-узла

2 этаж



общая
площадь

318 м²

жилая
площадь

210 м²

площадь
террас
и балконов

115 м²

5 спален
2 сан-узла



ДОМА
ИЗ ЦЕННЫХ ПОРОД
СИБИРСКОЙ
ДРЕВЕСИНЫ



общая
площадь

318 м²

жилая
площадь

210 м²

площадь
террас
и балконов

115 м²

5 спален
2 сан-узла



ДОМА
ИЗ ЦЕННЫХ ПОРОД
СИБИРСКОЙ
ДРЕВЕСИНЫ

ИНДИВИДУАЛЬНЫЙ СЕРВИС
ПОДГОТОВКИ
К СТРОИТЕЛЬСТВУ ДОМА

IN SEARCH OF REAL HOME

Правильный выход на пути сомнений – получить экспертную консультацию, пройти путь подбора вашего проекта, снятие мерок, обсуждение, встречи, просмотры, подборка и комплектация материалов, получение стоимости квадратного метра и сроков выполнения, оформление резюме.



ДОМ АНСИ

Анси – проект небольшого деревянного дома, который имеет интересное архитектурное и дизайнерское решение. В первую очередь на себя обращает внимание необычный цвет фасада, светлый, цвет беленого дуба с кровлей из мягкой черепицы стального цвета.

Потом взгляд притягивает длинный фронтонный свес кровли и огромные панорамные окна первого этажа и непривычной фантазийной формы остекление мансарды со вторым светом. 2 спальни, одна на первом этаже и одна в мансарде, кухня и гостиная, второй свет, крытая терраса – даже этому небольшому домику есть чем похвастаться. Оптимальный вариант для гостевого дома, стильной дачи. Это хороший пример современного лофта для семейной пары без детей или с одним ребенком.

размер
дома
М

общая
площадь

130 м²

жилая
площадь

81 м²

площадь
террас
и балконов

49 м²

2 спальни
1 сан-узла

1 этаж



общая
площадь

130 м²

жилая
площадь

81 м²

площадь
террас
и балконов

49 м²

2 спальни
1 сан-узла

2 этаж

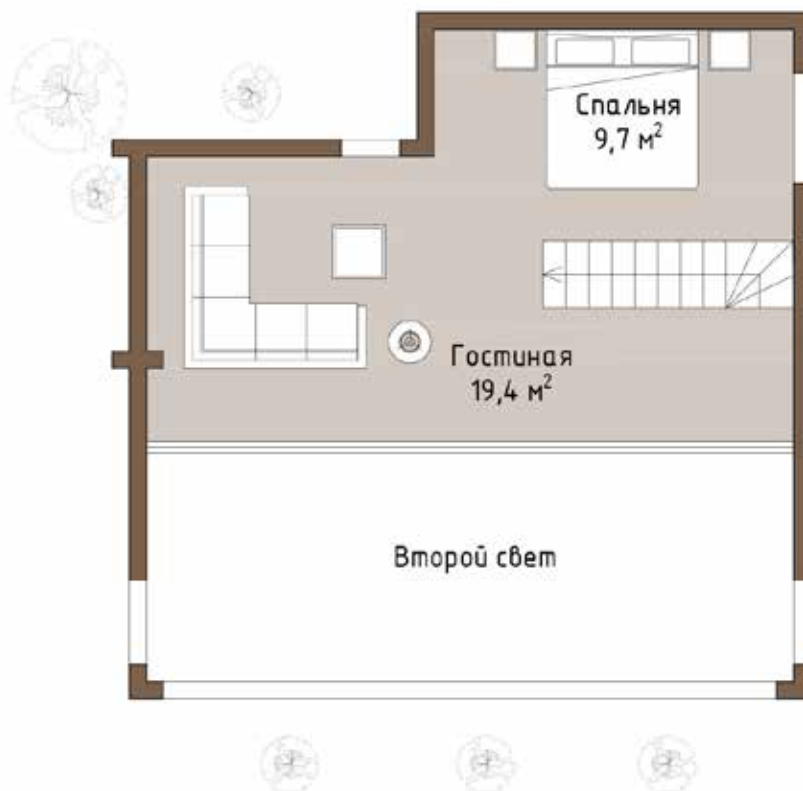

общая
площадь

130 м²

жилая
площадь

81 м²

площадь
террас
и балконов

49 м²

2 спальни
1 сан-узла



ДОМ БАРСУК

Одноэтажный дом «Барсук» из клееного бруса – яркий пример грамотной планировки и удачных архитектурных решений. Несмотря на свои небольшие габариты, дом не будет тесным. В нем нет ничего лишнего, зато есть все необходимые помещения для комфортной жизни. В планировке предусмотрены две спальни, гостиная, кухня, санузел и подсобное помещение.

Мы оставили в этом доме только все самое нужное и важное, чтобы вы могли получить современный загородный дом по доступной цене. При этом мы постарались сделать его максимально удобным для владельцев. В таком доме может жить и один человек, и пара, и семья с детьми.

размер
дома
S

общая
площадь

99 м²

жилая
площадь

76 м²

площадь
террас
и балконов

23 м²

2 спальни
1 сан-узла

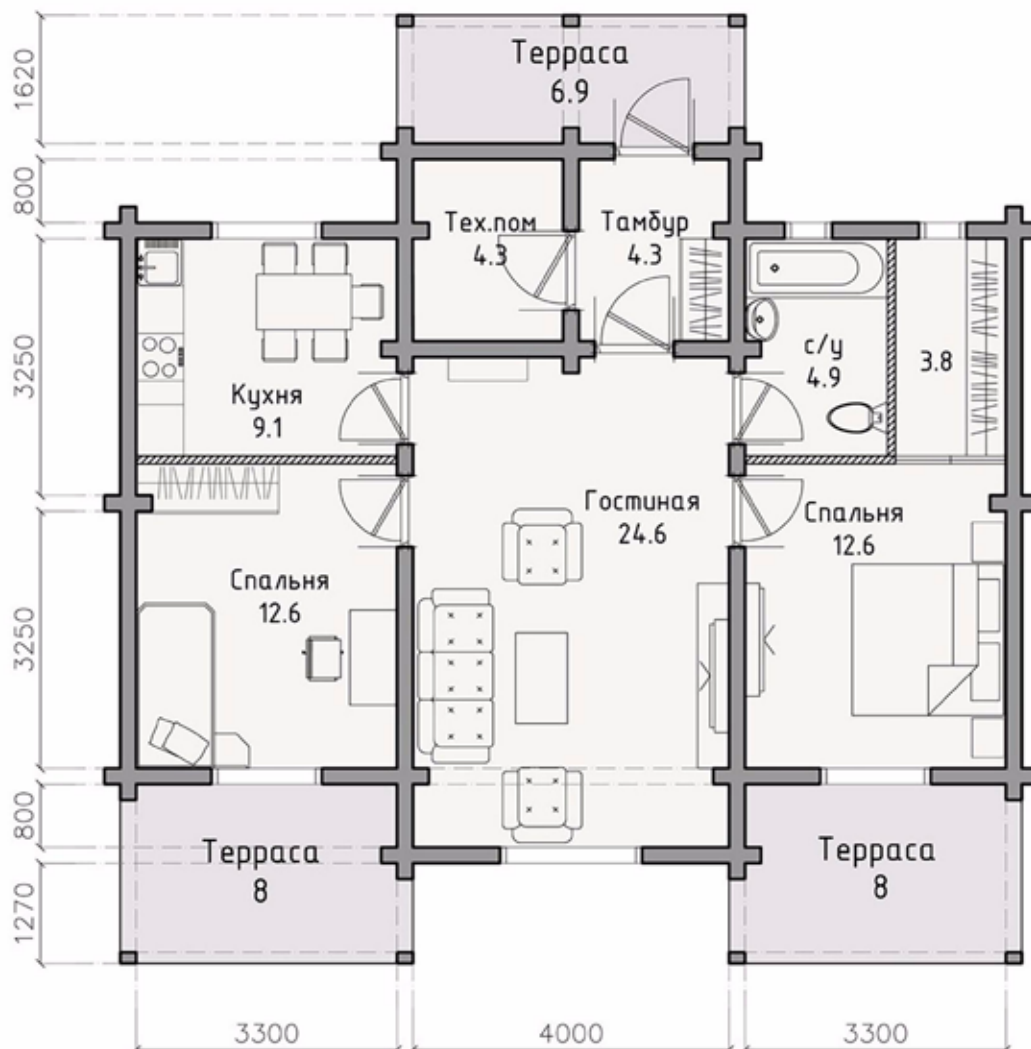

общая
площадь

99 м²

жилая
площадь

76 м²

площадь
террас
и балконов

23 м²

2 спальни
1 сан-узла



ДОМА
ИЗ ЦЕННЫХ ПОРОД
СИБИРСКОЙ
ДРЕВЕСИНЫ

МЫ САМИ ЗАГОТАВЛИВАЕМ ЛЕС И ПРОИЗВОДИМ ИЗ НЕГО БРУС





ДОМ САВОЙЯ

Этот роскошный дом в стиле лофт имеет свою изюминку: удивительный светлый, почти белый оттенок фасада. Длинный фронтоный свес образует большой навес над открытой просторной террасой, где в теплое время можно принимать гостей, устраивать шумные сборища и тихие семейные посиделки с чаем.

На первом этаже дома расположилась огромная гостиная, баня и 2 спальни, наверху еще одна спальня и второй свет – этот эффектный прием создания открытого пространства находит все больше и больше поклонников в нашей стране. Конечно, речь идет об элитных проектах с большой площадью, где можно позволить себе немного роскоши и нестандартного подхода и не трястись над каждым квадратным метром.

размер
дома
L

общая
площадь

180 м²

жилая
площадь

130 м²

площадь
террас
и балконов

50 м²

3 спальни
2 сан-узла

1 этаж



общая
площадь

180 м²

жилая
площадь

130 м²

площадь
террас
и балконов

50 м²

3 спальни
2 сан-узла

2 этаж

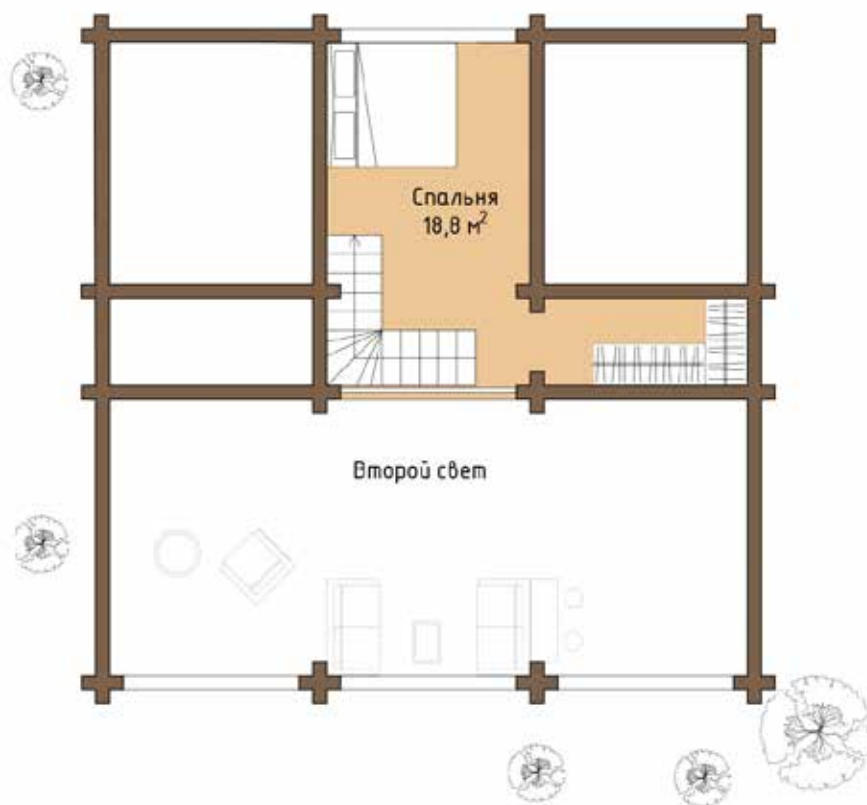

общая
площадь

180 м²

жилая
площадь

130 м²

площадь
террас
и балконов

50 м²

3 спальни
2 сан-узла



ДОМ РЕПИН

Репин – еще один проект, который является среди наших клиентов одним из наиболее востребованных.

Это разновидность «того самого» архитектурного и дизайнерского решения, которое можно считать идеальным образцом дома мечты.

Стильный внешний вид современного шале покоряет с первого взгляда. Длинный фронтоный свес двускатной кровли образует навес над террасой, где так уютно сидеть вечерами за чашкой чая. Балки и деревянные колонны дополняют эффект деревенского уюта. Однако внутри все устроено с комфортом и тщательно продуманно. Большая площадь позволяет семье иметь множество основных и подсобных помещений. Второй свет мансардного этажа делает интерьер дома воздушным, легким, полным света и воздуха.

размер
дома
L

общая
площадь

180 м²

жилая
площадь

130 м²

площадь
террас
и балконов

50 м²

3 спальни
2 сан-узла

1 этаж



общая
площадь

180 м²

жилая
площадь

130 м²

площадь
террас
и балконов

50 м²

3 спальни
2 сан-узла

2 этаж

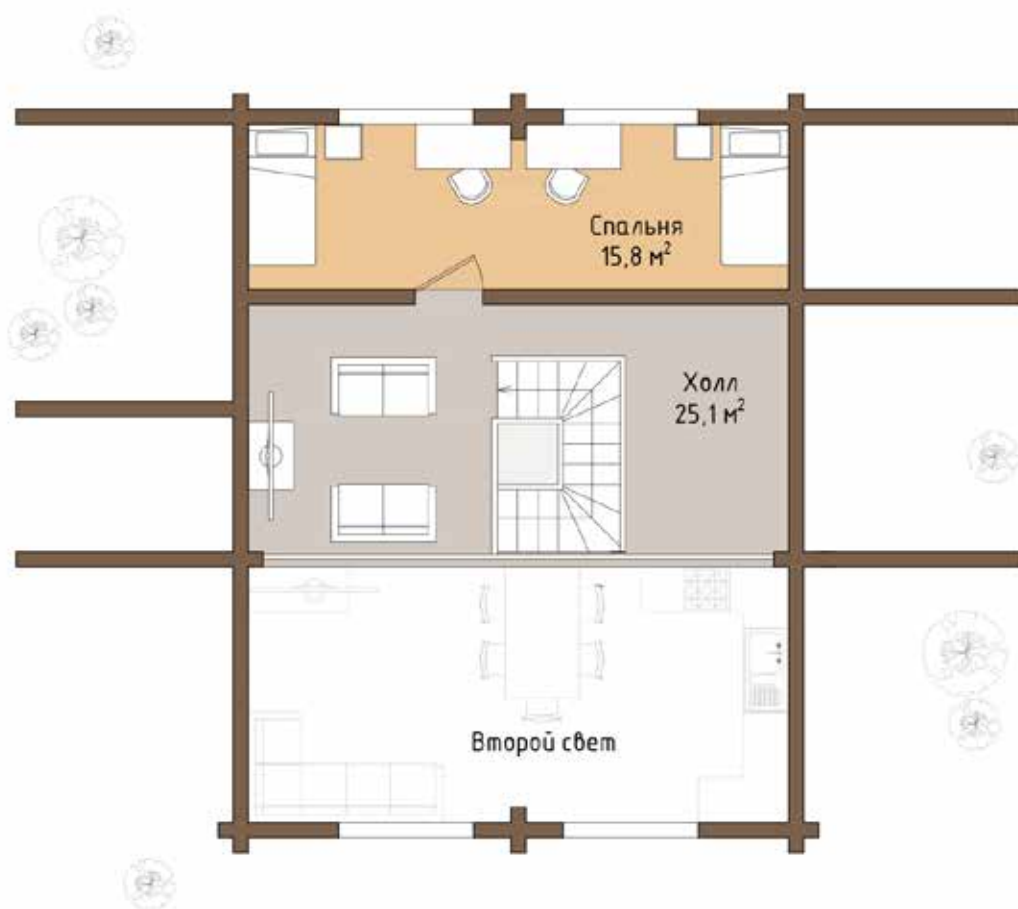

общая
площадь

180 м²

жилая
площадь

130 м²

площадь
террас
и балконов

50 м²

3 спальни
2 сан-узла



ШАЛЕ ВЕСНА

Дома из профилированного бруса в стиле «шале» сочетают в себе старинную самобытность и современную функциональность. Зимой дом надежно защищен карнизами от непогоды, в нем всегда тепло и уютно. А когда настанет весна, можно будет распахнуть шторы, впустить через огромные окна солнце и посадить цветы на балконе и террасе. Шале будет радовать вас в любое время года как своим внешним видом, так и продуманной планировкой. На первом этаже – просторный холл, кухня-гостиная, санузел и вспомогательные помещения. На втором этаже – три спальни и санузел. Здесь достаточно места для большой семьи и ее многочисленных гостей.

размер
дома
М

общая
площадь

165 м²

жилая
площадь

131 м²

площадь
террас
и балконов

34 м²

3 спальни
2 сан-узла

1 этаж



общая
площадь

165 м²

жилая
площадь

131 м²

площадь
террас
и балконов

34 м²

3 спальни
2 сан-узла

2 этаж

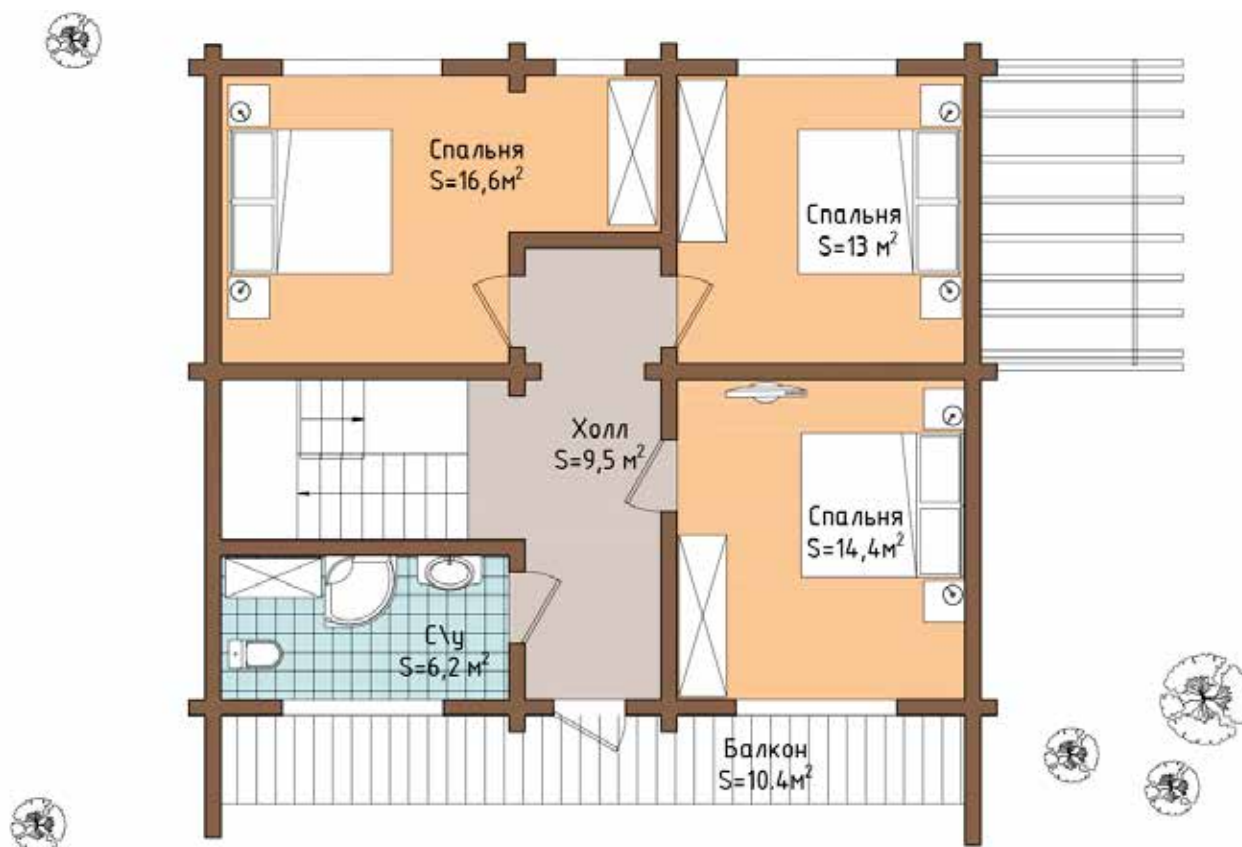

общая
площадь

165 м²

жилая
площадь

131 м²

площадь
террас
и балконов

34 м²

3 спальни
2 сан-узла



ДОМ ЛАВАНДА

Небольшой одноэтажный дом с пыльно-синими стенами и терракотовой крышей представляет собой воплощение уюта. Изящная отделка фасада сеткой из белых реек, маленькое окно со ставнями на боковом фасаде, очаровательное крыльцо – все это делает дом «Лаванда» невероятно привлекательным.

Этот проект как нельзя лучше подходит для молодой семьи с детьми. В доме есть три спальни, совмещенная кухня, столовая и гостиная, большая терраса.

размер
дома
М

общая
площадь

147 м²

жилая
площадь

111 м²

площадь
террас
и балконов

36 м²

3 спальни
1 сан-узел

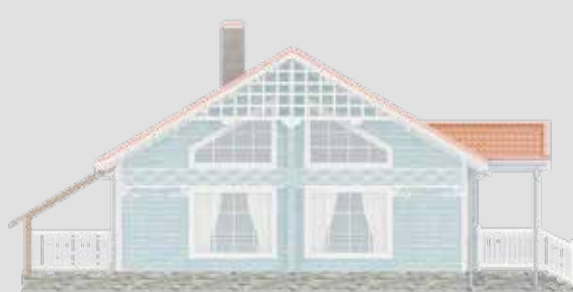
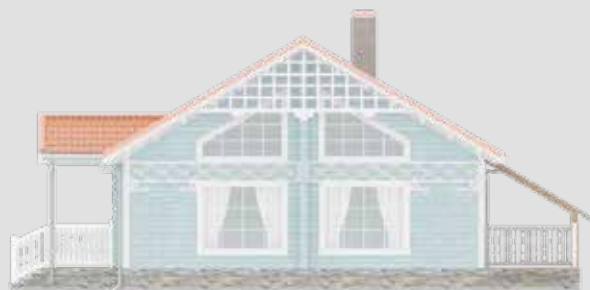
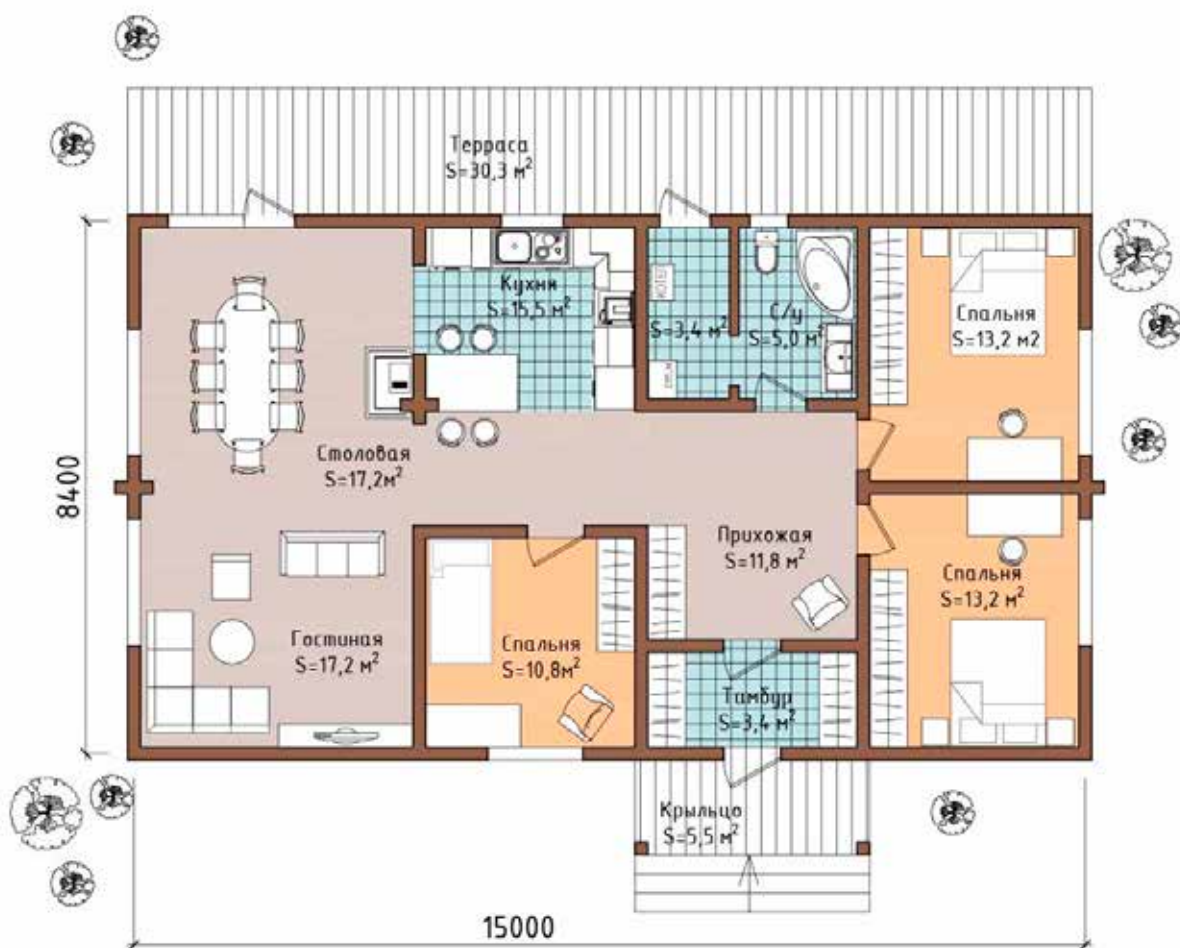

общая
площадь

147 м²

жилая
площадь

111 м²

площадь
террас
и балконов

36 м²

3 спальни
1 сан-узел



ДОМА
ИЗ ЦЕННЫХ ПОРОД
СИБИРСКОЙ
ДРЕВЕСИНЫ

ДОВЕРИЕ РОЖДАЕТСЯ В ПОСТОЯНСТВЕ

в течении 10 лет проверено частными
заказчиками, отгружено из Красноярска
210 000 м³ домокомплектов,
задействовано 5 526 еврофур,
3500 семей построили
свои родовые гнезда в России.

**ВХОДИМ В 10-КУ КРУПНЫХ
ПО РОССИИ ЗАВОДОВ, ЧЛЕНЫ
АССОЦИАЦИИ
ДЕРЕВЯННОГО ДОМОСТРОЕНИЯ.**



ДОМ РОСОМАХА

Вы ведете активную жизнь, любите путешествовать на автомобиле, но при этом цените домашний комфорт и уют? Если да, то готовый проект дома из бруса «Росомаха» – это практически идеальный вариант для вас! Ничего лишнего, но зато много пространства для всего необходимого. Такие готовые дома из профилированного бруса компактны внешне, но достаточно просторны внутри. Их отличает скромный экстерьер и максимально комфортный интерьер.

размер
дома
М

общая
площадь

193 м²

жилая
площадь

130 м²

площадь
террас
и балконов

63 м²

2 спальни
2 сан-узла

1 этаж

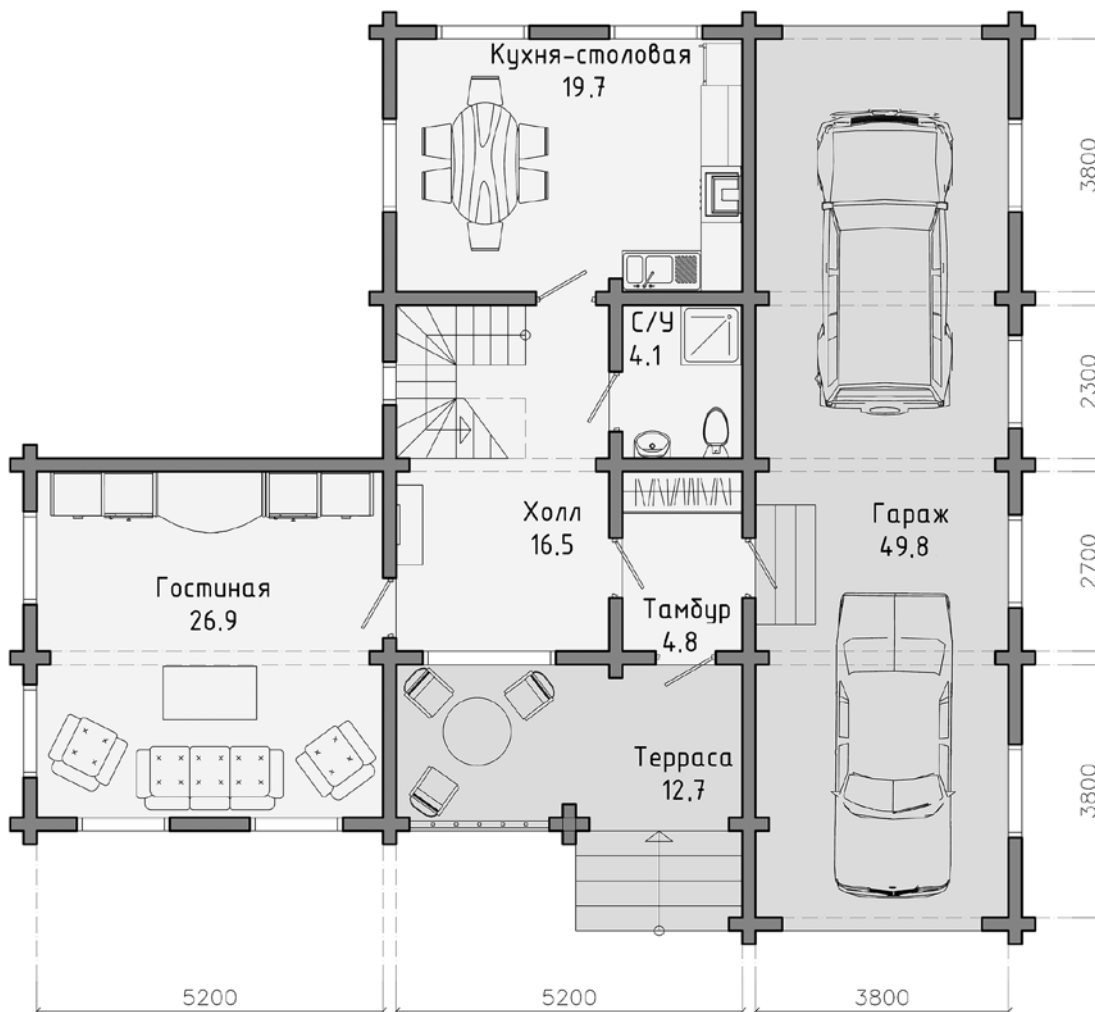

общая
площадь

193 м²

жилая
площадь

130 м²

площадь
террас
и балконов

63 м²

2 спальни
2 сан-узла

2 этаж



общая
площадь

193 м²

жилая
площадь

130 м²

площадь
террас
и балконов

63 м²

2 спальни
2 сан-узла



ДОМ ГОРНОСТАЙ

Простой, но удобный дом из бруса «Горностай» от производителя: идеальный вариант для постоянного семейного проживания.

Простые формы экстерьера и удобная планировка дома сделали проект «Горностай» популярным среди ценителей комфорта.

Разграниченные кухня и гостиная, кабинет на первом этаже, три спальни и гардеробная – на втором, большой балкон и удобная веранда.

размер
дома
М

общая
площадь

144 м²

жилая
площадь

132 м²

площадь
террас
и балконов

12 м²

3 спальни
2 сан-узла

1 этаж

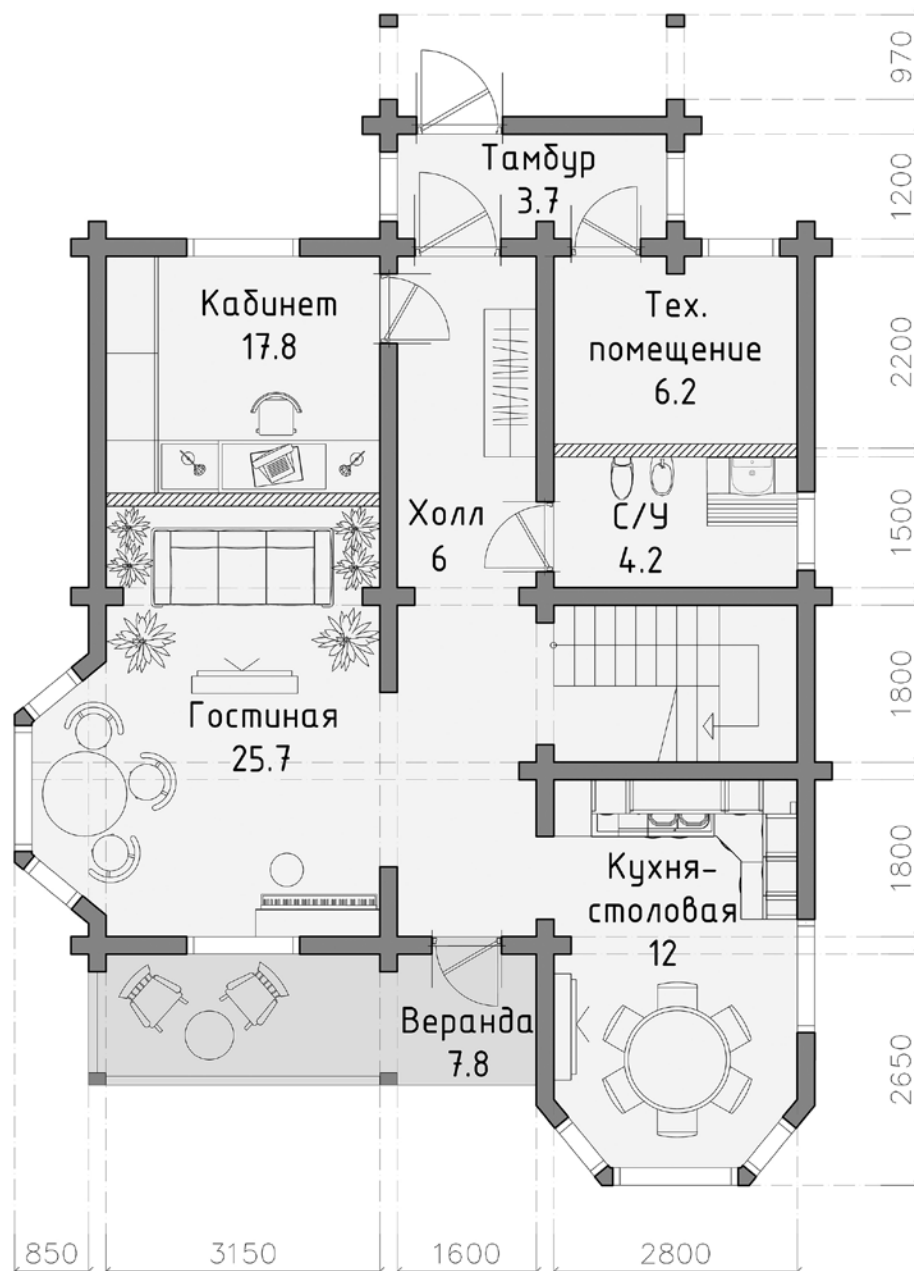

общая
площадь

144 м²

жилая
площадь

132 м²

площадь
террас
и балконов

12 м²

3 спальни
2 сан-узла

2 этаж



общая
площадь

144 м²

жилая
площадь

132 м²

площадь
террас
и балконов

12 м²

3 спальни
2 сан-узла



ДОМ ЛИСИЦА МИНИ

Небольшой, но невероятно комфортный для постоянного проживания деревянный дом «Лисица мини» – один из фаворитов среди клиентов КЛМ Арт.

Два этажа, гостиная, кухня, две спальни, большая терраса – именно так выглядит этот дом.

размер
дома
М

общая
площадь

137 м²

жилая
площадь

110 м²

площадь
террас
и балконов

27 м²

2 спальни
2 сан-узла

1 этаж



общая
площадь

137 м²

жилая
площадь

110 м²

площадь
террас
и балконов

27 м²

2 спальни
2 сан-узла

2 этаж



общая
площадь

137 м²

жилая
площадь

110 м²

площадь
террас
и балконов

27 м²

2 спальни
2 сан-узла



ДОМ ЛАСТОЧКИНО ГНЕЗДО

Уютный дом – это правильная планировка, качественные строительные материалы и профессионально выполненная работа. Если вы хотите именно такое жилье, то мы предлагаем вам купить дом из клееного бруса «Ласточкино гнездо» – идеальное семейное гнездышко для небольшой семьи.

Оптимальное количество комнат и пространства для небольшой семьи. Во-вторых, первый этаж, который представляет собой студию, прекрасное место для проведения встреч с друзьями или званых вечеров. В этом случае всем гостям будет комфортно, а личные комнаты хозяев будут скрыты от посторонних глаз.

размер
дома
М

общая
площадь

108 м²

жилая
площадь

88 м²

площадь
террас
и балконов

20 м²

2 спальни
1 сан-узел

1 этаж

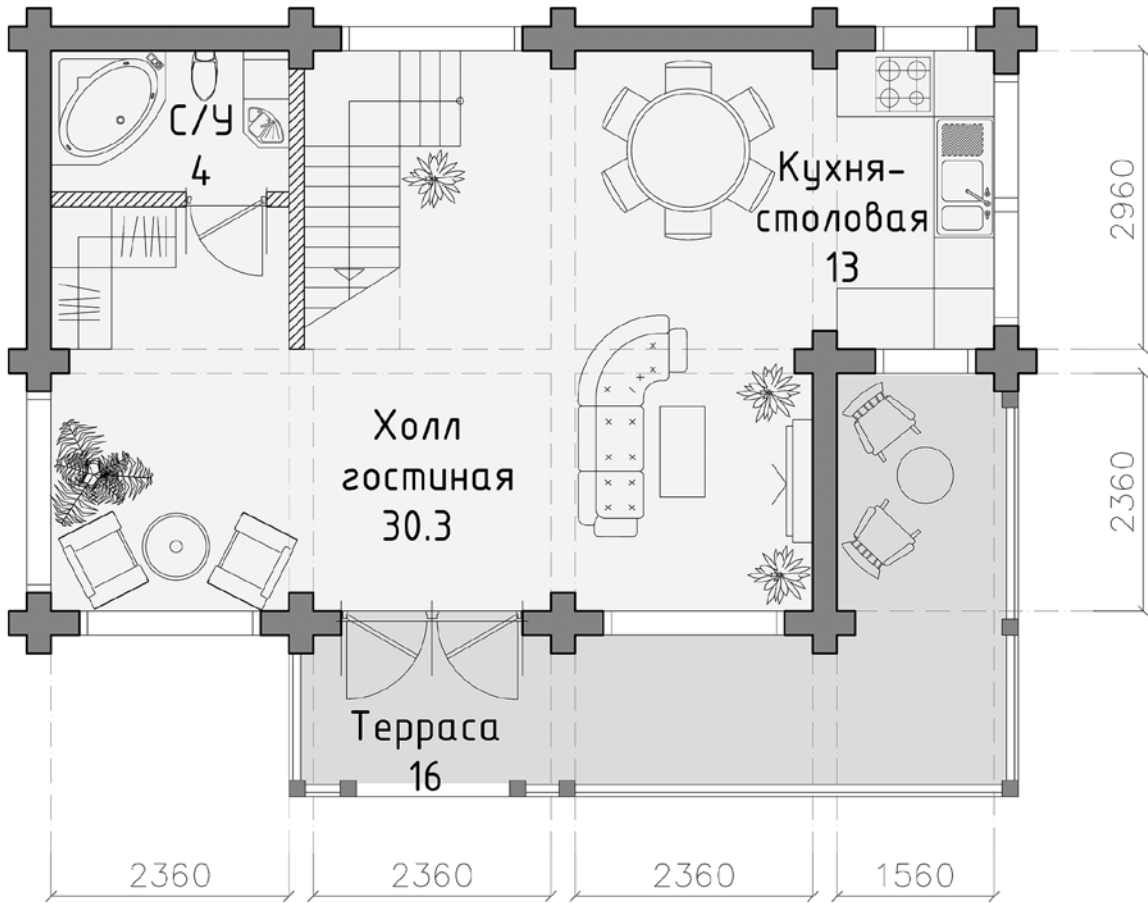

общая
площадь

108 м²

жилая
площадь

88 м²

площадь
террас
и балконов

20 м²

2 спальни
1 сан-узел

2 этаж

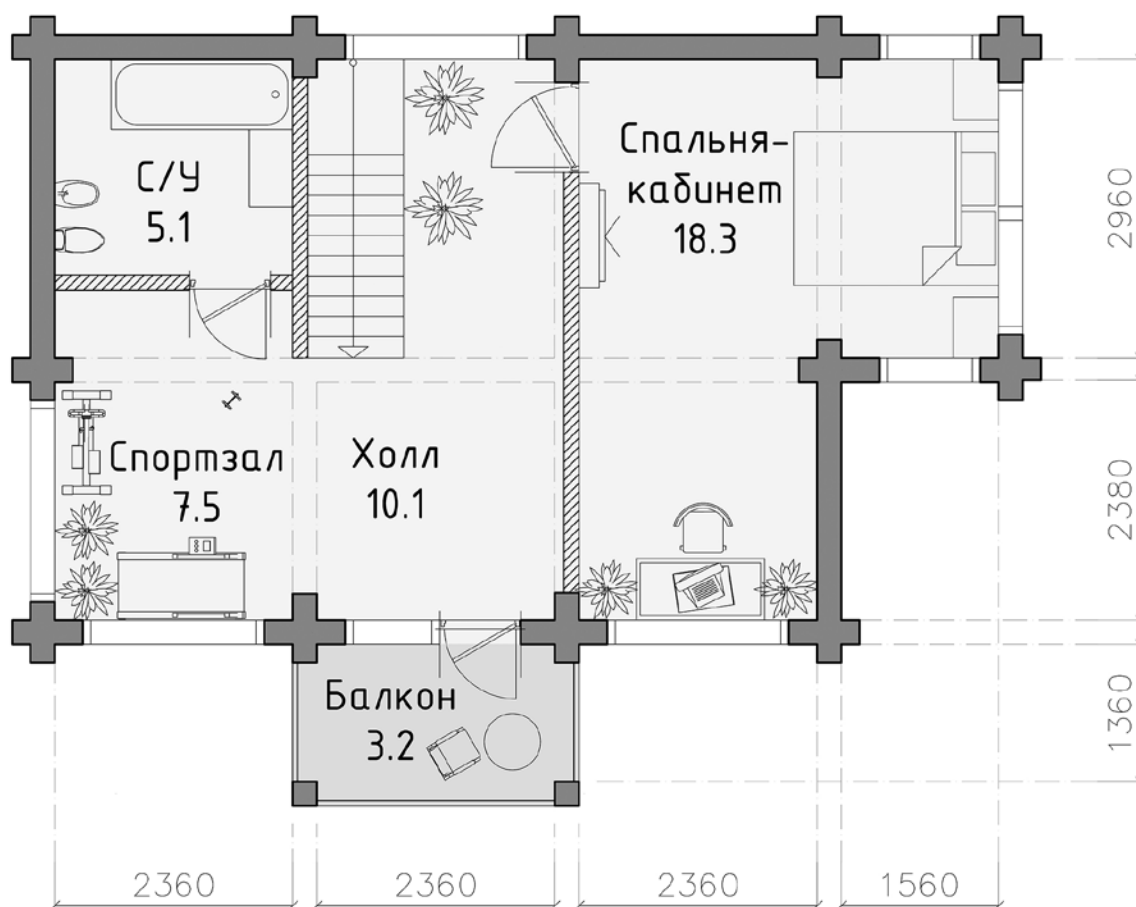

общая
площадь

108 м²

жилая
площадь

88 м²

площадь
террас
и балконов

20 м²

2 спальни
1 сан-узел



ДОМ ТАКМАК

«Такмак» – проект деревянного дома из бруса под ключ будто созданный для семьи.

Фасад небольшого дома украшен витражными окнами и террасой, на которой так приятно будет провести теплые летние вечера. Над гостиной расположен мансардный этаж, на нем можно обустроить комнату. На первом этаже есть гостиная, спальня и баня.

размер
дома
S

общая
площадь

86 м²

жилая
площадь

79 м²

площадь
террас
и балконов

7 м²

2 спальни
1 сан-узел

1 этаж

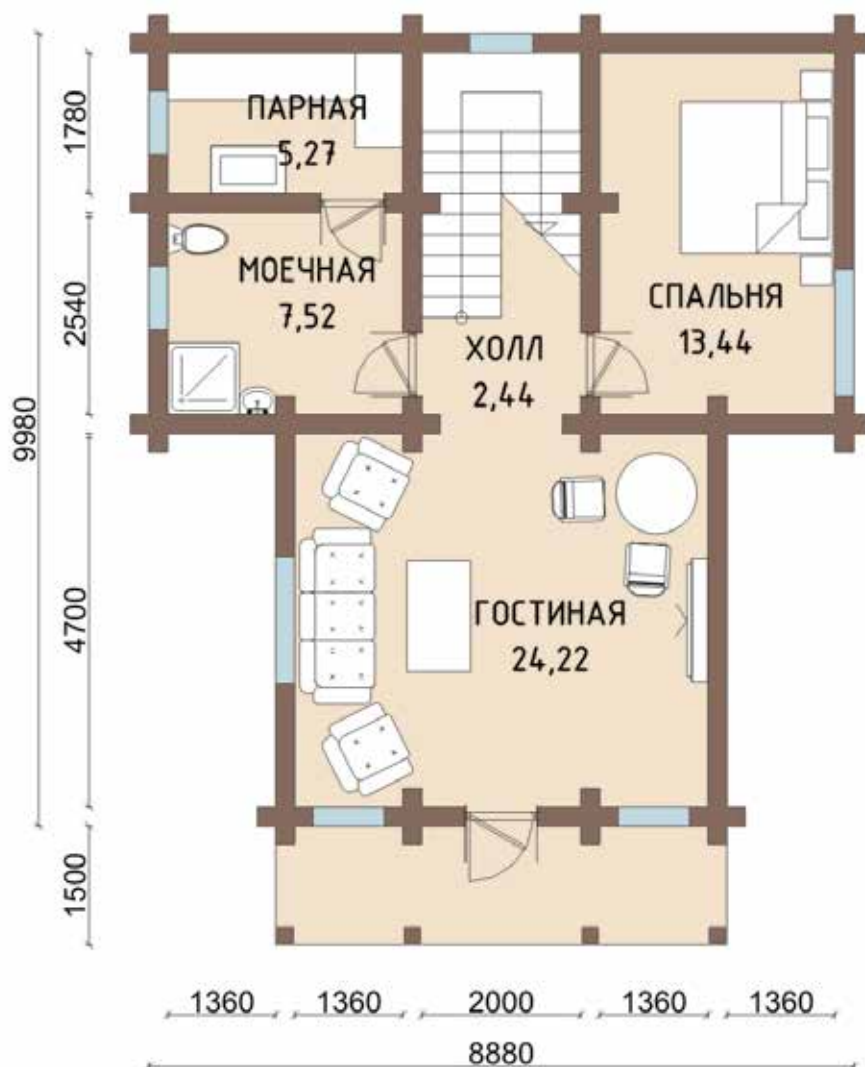

общая
площадь

86 м²

жилая
площадь

79 м²

площадь
террас
и балконов

7 м²

2 спальни
1 сан-узел

2 этаж

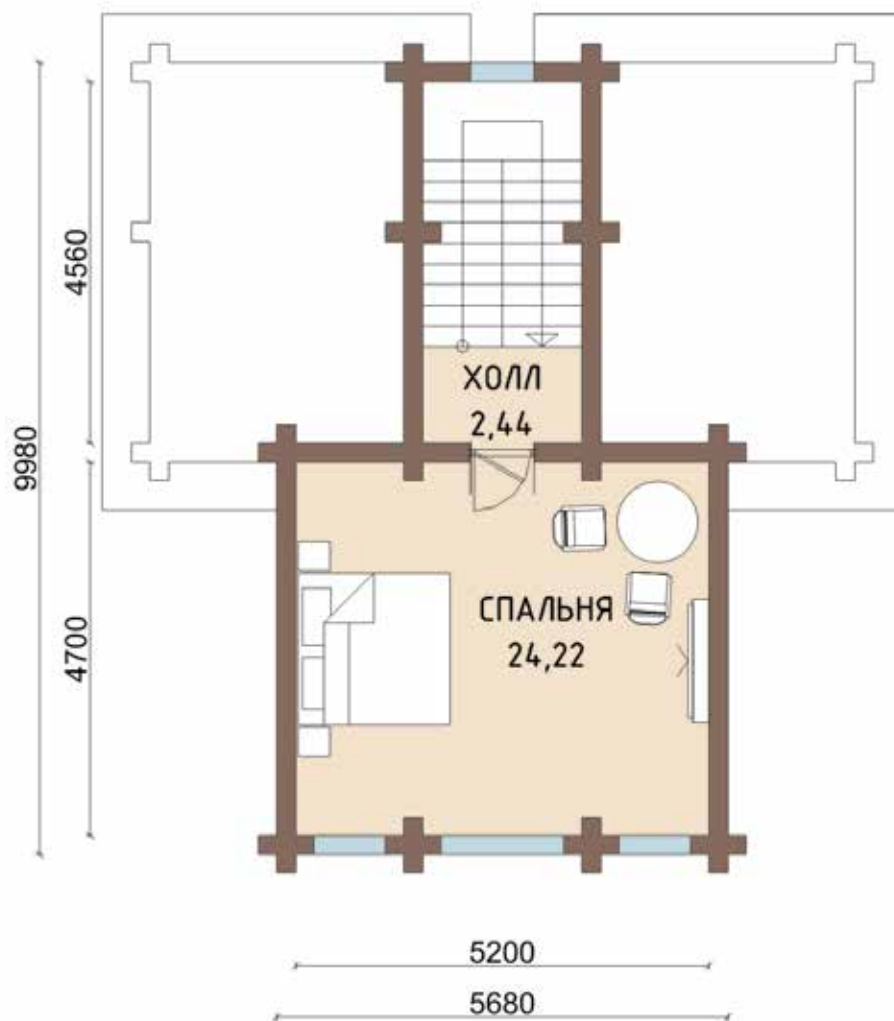

общая
площадь

86 м²

жилая
площадь

79 м²

площадь
террас
и балконов

7 м²

2 спальни
1 сан-узел



ДОМ РЫСЬ

Небольшие дома идеально подходят для дачных участков. В них нет ничего лишнего: пустующих комнат, ненужных перегородок, только необходимое и максимально удобное.

Готовый комплект дома «Рысь»: миниатюрный снаружи, комфортный внутри. Гостиная и кухня, спальня, санузел и терраса – этого достаточно не только для дачного дома, но и для постоянного проживания.

размер
дома
S

общая
площадь

59 м²

жилая
площадь

49 м²

площадь
террас
и балконов

10 м²

1 спальня
1 сан-узел

1 этаж



общая
площадь

59 м²

жилая
площадь

49 м²

площадь
террас
и балконов

10 м²

1 спальня
1 сан-узел

2 этаж



общая
площадь

59 м²

жилая
площадь

49 м²

площадь
террас
и балконов

10 м²

1 спальня
1 сан-узел



ДОМ ЦЕСАРЕВИЧ

размер
дома
S

общая
площадь

50 м²

жилая
площадь

40 м²

площадь
террас
и балконов

10 м²

1 спальня
1 сан-узел

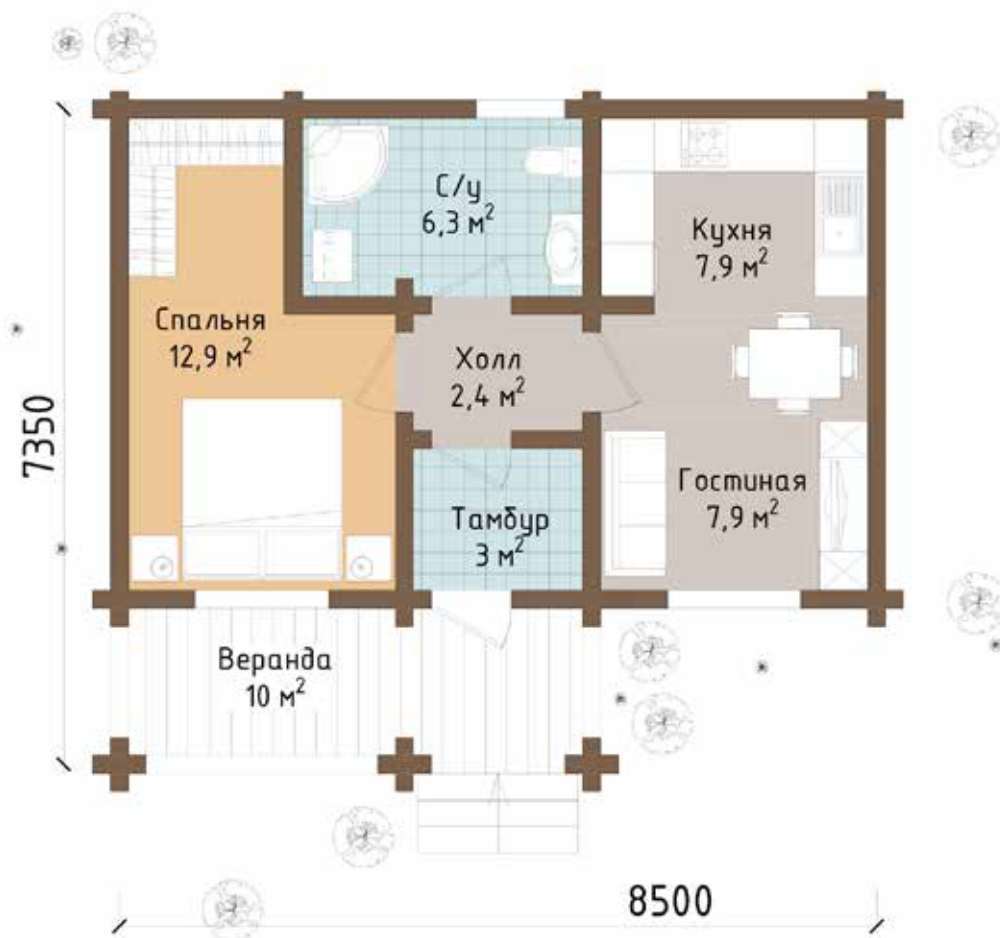

общая
площадь

50 м²

жилая
площадь

40 м²

площадь
террас
и балконов

10 м²

1 спальня
1 сан-узел



ДОМ ХАСКИ

Готовый проект частного дома уникален тем, что, несмотря на свой небольшой размер, в нем есть все для комфортной жизни. В доме один этаж, на нем расположена просторная кухня-гостиная, спальня, холл и санузел. Большие окна пропускают много солнечного света и открывают хороший обзор на прилегающую территорию.

размер
дома
S

общая
площадь

39 м²

жилая
площадь

39 м²

площадь
террас
и балконов

0 м²

1 спальня
1 сан-узел



общая
площадь

39 м²

жилая
площадь

39 м²

площадь
террас
и балконов

0 м²

1 спальня
1 сан-узел



производство & строительство

НАСТОЯЩАЯ ПРИВИЛЕГИЯ СОВРЕМЕННОГО МИРА –
**ПОСТОЯННЫЙ ИСТОЧНИК ЭНЕРГИИ ИЗ ЦЕНТРА
СИБИРСКОЙ ТАЙГИ** – ВАШ БУДУЩИЙ ДОМ РЕАЛЬНО
ПРИЕДЕТ ИЗ СИБИРИ, ПРЕОДОЛЕВ РАССТОЯНИЕ
ОТ 5000 КИЛОМЕТРОВ

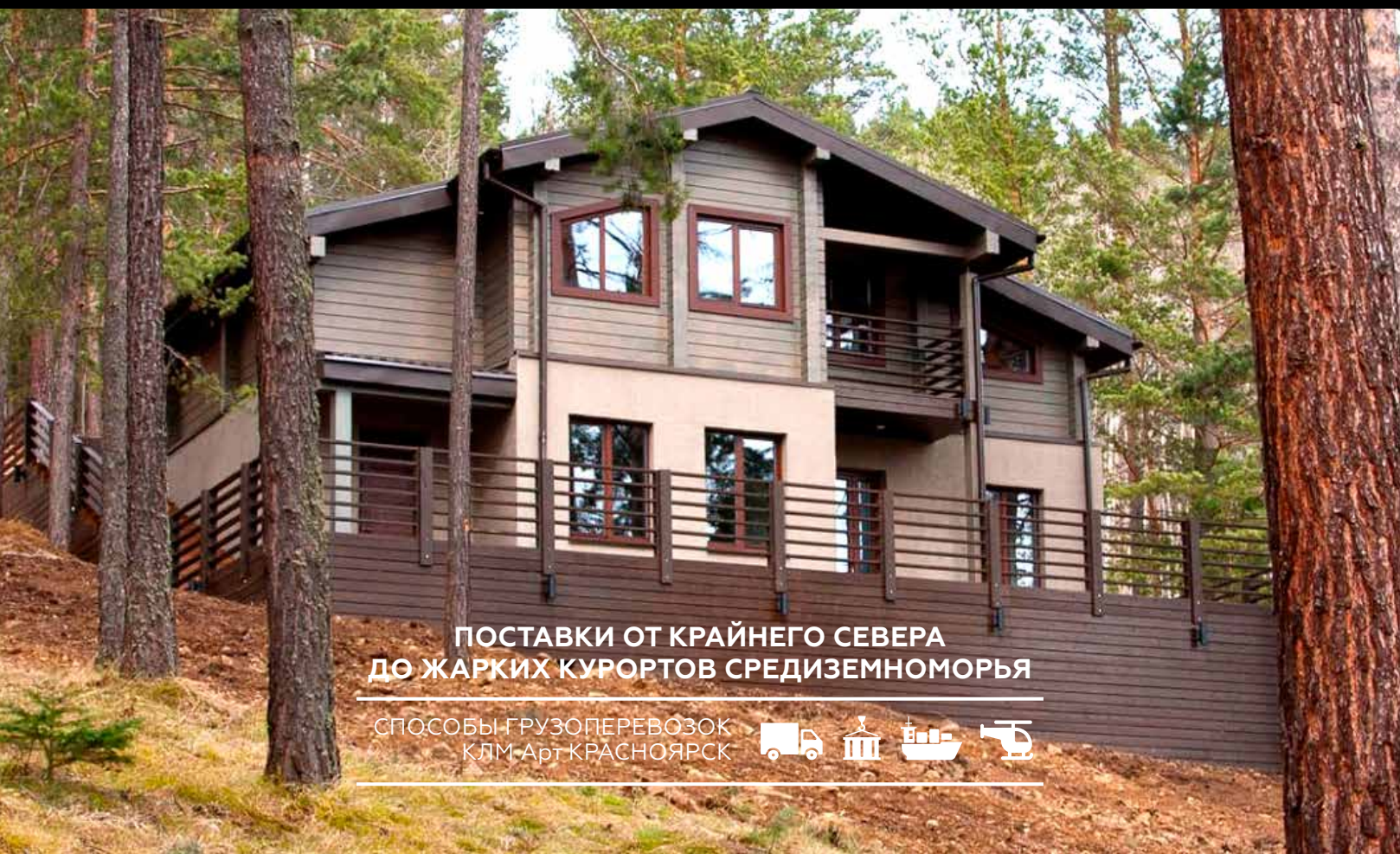

**ПОСТАВКИ ОТ КРАЙНЕГО СЕВЕРА
ДО ЖАРКИХ КУРОРТОВ СРЕДИЗЕМНОМОРЬЯ**

СПОСОБЫ ГРУЗОПЕРЕВОЗОК
КЛМ-Арт КРАСНОЯРСК



СИБЕРИЯ



БОЛЬШИЕ СЕЧЕНИЯ БРУСА



БРУС МАССИВ



КЛЕЕННЫЙ БРУС

1 ДОМА ИЗ СИБИРИ НАПОЛНЯЮТ ЗДОРОВЬЕМ

Клееный, «дышащий» или профилированный брус экспортного качества – все ламели бруса выполнены из древесины сорта А, добытой в Нижнем Приангарье Красноярского края.

Сервис и гарантии производителя КЛМ Арт™
ТУ №5366-00347828137-2016 сертификат соответствия продукции № РОСС RU.АЯ08
товарный знак ТМ КЛМ Арт №603371H08045 FSN сертификат СРО-С-117-17122009

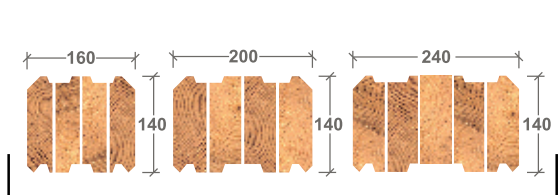

СТИЛЬ «СОВРЕМЕННАЯ КЛАССИКА»

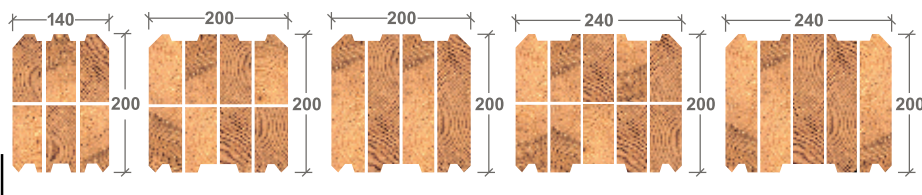

СТИЛЬ «ШАЛЕ»

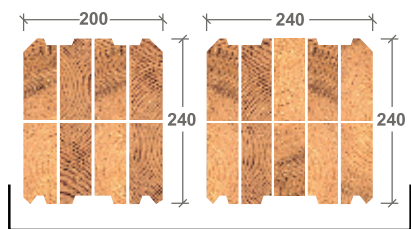

«PROFESSIONAL»

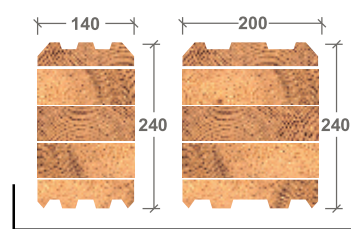

«ДЫШАЩАЯ» СТЕНА ЭКО ШИК

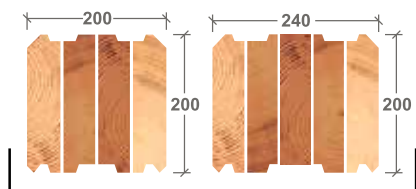

КОМБИНАЦИЯ С КЕДРОМ

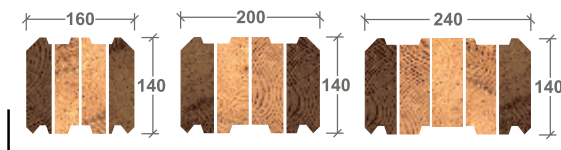

КОМБИНАЦИЯ С БЕРЕЗОЙ

- Равномерное распределение нагрузок по дому за счет выполнения внутренних и наружных стен дома из бруса одного сечения.
- Профиль бруса с тройным уплотнением исключает продувание.
- Окладной венец из бруса массива 200x200 мм из Сибирской лиственницы.
- Межвенцовое соединение – антиусадочный, пружинный узел «СИЛА».
- Кабель-каналы под скрытую электропроводку.
- Обработка бруса на производстве антисептическими составами перед отгрузкой.



ВЫСОКИЙ КЛАСС ЭКОЛОГИЧНОСТИ



СИБИРСКАЯ ЛИСТВЕННИЦА

плотность – 720 кг/м³

Древесина лиственницы относится к группе стойких к биологическому воздействию (поражению плесенью, грибами, насекомыми). Причем биостойкость растет с возрастом дерева.

Каждое дерево, используемое в производстве, не моложе 70 лет, наши дома буквально хранят в себе силу и характер сибирских лесов, накопленные веками.

Огнестойкость древесины лиственницы, по данным исследований, примерно вдвое выше, чем у древесины сосны.



АНГАРСКАЯ СОСНА

плотность – 540 кг/м³

Ангарская сосна лучше других разновидностей сосны переносит резкие перепады температур и меньше боится влажности, сохраняя свои качества дольше.

Структура древесины более однородная из-за высокой плотности колец.

Дом из клееного бруса ангарской сосны относят к категории домов со сроком службы до 100 лет.

Низкая теплопроводность делает дома из сосны очень теплыми.



СИБИРСКИЙ КЕДР

плотность – 550 кг/м³

Кедр не менее прочен, чем лиственница. Изделия из кедра в сравнении с сосной менее восприимчивы к случайным механическим воздействиям. При правильном уходе дома из сибирского кедра простоят не одну сотню лет.

За счет низкого уровня теплопроводности баня из кедра быстро не нагревается и практически не выпускает полученное тепло.

Красивая плотная структура и неповторимый цвет позволяют создать неповторимый дизайн.





2 ЗА 7 ДНЕЙ СОБИРАЕТСЯ КАРКАС ДОМА

Монтаж деревянной конструкции дома осуществляется специалистами компании из клееного, строганного, шлифованного бруса из ценных пород сибирской древесины стандарт качества FSN.

Монтаж стен будущего дома начинается с устройства гидроизоляции между фундаментом и окладным венцом из лиственницы. Обработка перед сборкой всех деревянных деталей проводится антисептиком Lignofix Stabil Extra (в зимних условиях необходимо дополнительное применение этиленгликоля в качестве растворителя). Стыки деталей окладного венца и вся его конструкция прокладываются финским межвенцовым утеплителем PP termo или RIVE-LINE. Монтаж стен осуществляется способом «в чашу» на немецкий конструкционный крепеж Spax или пружинный узел «СИЛА». Для повышения энергоэффективности дома каждая «чаша» и паз заполняются финским утеплителем.

3 ДАЖЕ В ЖАРКУЮ ПОГОДУ НЕТ НАГРЕВА ВЕРХНЕГО ЭТАЖА ЧЕРЕЗ КРОВЛЮ

Энергоэффективный монтаж кровли и устройство кровельного покрытия.

Данный этап включает в себя устройство деревянной стропильной системы из клееной древесины ангарской сосны, а также ее утепление изоляцией на основе минеральной плиты плотностью не менее 35 кг/м³ и толщиной 250 мм.

По внешней стороне стропил устанавливается высокотехнологичная, фиксируемая по стропилам контробрешеткой 50*50.

Одна из высококачественных мембран с клеевой полосой, которая исключает появление шумов в процессе эксплуатации дома. По внутренней стороне стропил устанавливается фольгированная пароизоляционная итальянская мембрана Алюбар с проклейкой швов и стыков. Самый эффективный метод защиты от теплопотерь. Позволяет более эффективно сохранять тепло в доме, отражает ИК излучения. Для сборки стропильной системы применяется специальный крепеж «скользящие опоры». Межстропильное пространство заполняется теплоизоляционным финским утеплителем, который сохраняет тепло и позволяет экономить на обогреве дома.



4

НАДЕЖНАЯ ТЕХНОЛОГИЯ УСТРОЙСТВА ФУНДАМЕНТА

Выполняется в виде монолитной одноуровневой плиты из железобетона марки не ниже В25 согласно проекта, при наличии результатов геологических изысканий. В подготовку основания включается снятие растительного слоя, механическая и ручная разработка грунта, устройство песчаной и щебеночной «подушек» с послойным виброуплотнением, устройство арматурного каркаса тип АIII Ø12. Устройство свайного поля, ростверков, цоколя или подвала с необходимой вертикальной и горизонтальной тепло и гидроизоляцией, дренажа. После заливки фундамента добиваемся идеально ровной поверхности плиты фундамента с перепадом по 30 точкам не более 5 мм (ГОСТ допускает до 2 см).

При особых условиях строительства тип фундамента определяется в соответствии с техническим заключением и может быть:

Утепленная шведская плита – современный и теплоэффективный фундамент, включает в себя систему отопления «теплый пол» по всей площади, разводку труб всех необходимых коммуникаций, качественное утепление и звукоизоляцию пола, а ее гладкая поверхность служит отличной подготовкой для чистового напольного покрытия.

Свайно-ростверковый фундамент – система свай, связанных между собой ростверком – конструкцией, которая передает и равномерно распределяет нагрузку от будущего дома на основание. Сваи могут быть винтовыми, буронабивными, железобетонными. Ростверк – железобетонным, металлическим, деревянным.

Индивидуальный – при особых условиях строительства большие перепады высот на участке, высокий уровень грунтовых вод, слабый грунт. В связи с необходимостью использования специальной техники для проведения работ, стоимость подготовки участка строительства рассчитывается индивидуально после осмотра территории инженерами.

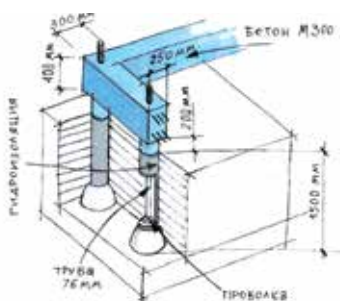

ростверк на сваях

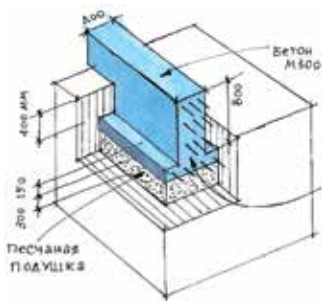

ленточный
с опорной подушкой

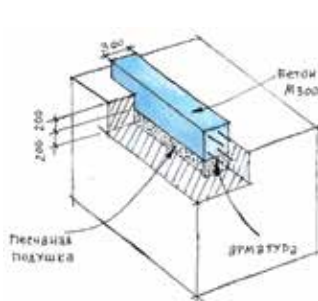

ленточный
незаглубленный

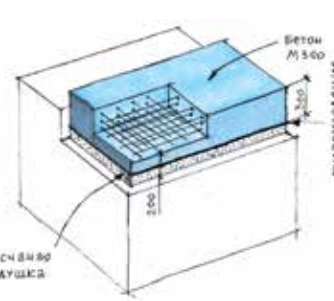

плитный

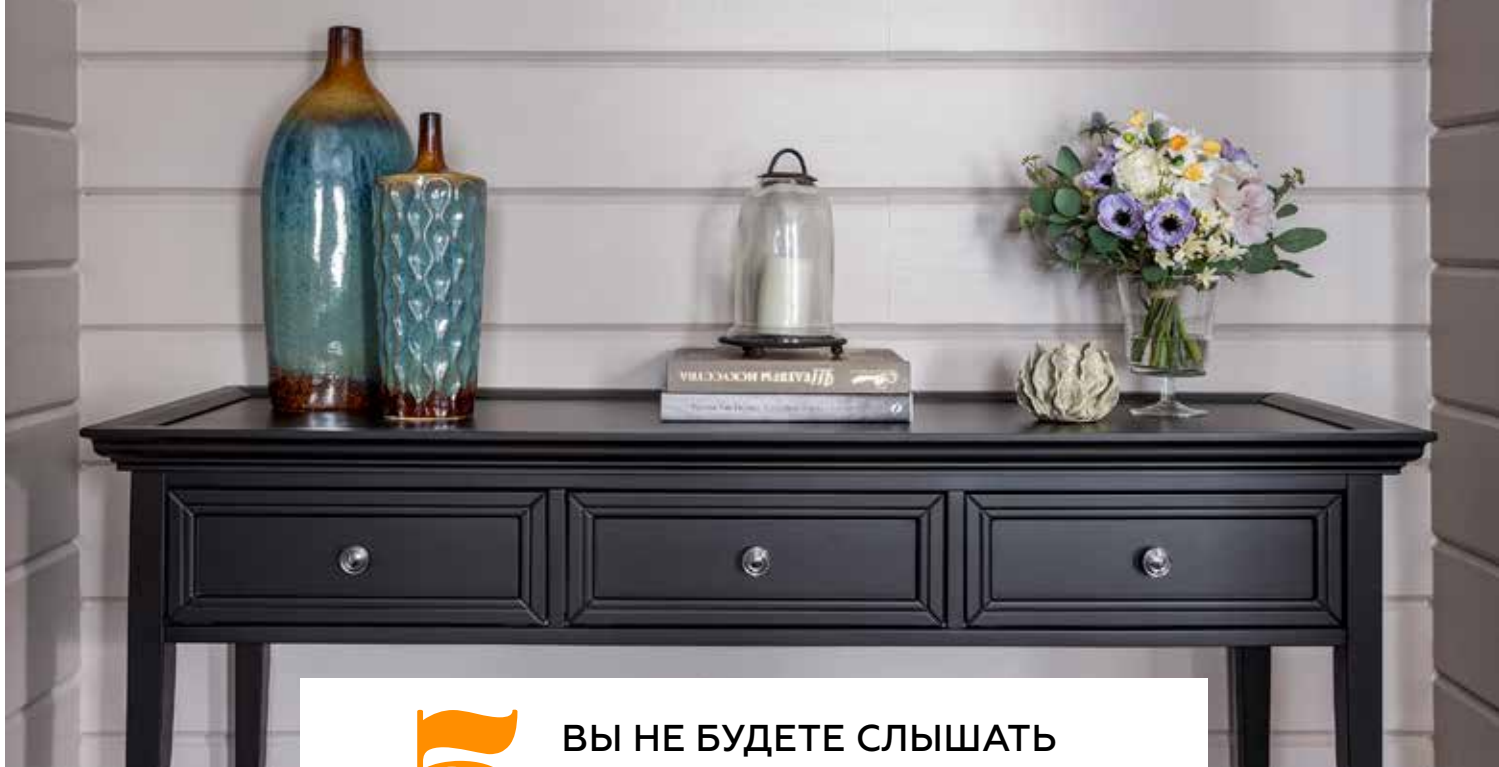

5

ВЫ НЕ БУДЕТЕ СЛЫШАТЬ ШУМЫ С 1 ЭТАЖА И СКРИПЫ ПРИ ПЕРЕМЕЩЕНИИ

Мы добиваемся максимальной звукопроницаемости между 1 и 2 этажом.

При монтаже пола первого этажа укладывается два слоя тепло-звукоизолирующих плит. Поверх выполняется бетонная стяжка. В конструкции пола прокладываются канализационные, водопроводные трубы, силовая электрическая разводка и система отопления «теплый пол».

Межэтажное перекрытие 2 этажа монтируется из клееной балки высотой 200 мм ангарская сосна по принципу «соты». В ячейки укладываются слои тепло-шумоизоляции и следом монтируется черновая доска, на нее сверху второй уровень плавающего пола из сухого строганного бруска 50/50. Таким образом, вибрация распределяется по «плавающему» полу и исключает любые скрипы и шумы на 1 этаже. В ячейки «сот» укладывается дополнительная шумоизоляция. Далее выполняется подготовка к финишному покрытию в 2 слоя фанеры. В конструкции перекрытия также прокладываются канализационные и водопроводные трубы, электрическая разводка и система отопления «теплый пол».

6

ПОВЕРХНОСТИ СТЕН ДОМА КАК ДОРОГАЯ МЕБЕЛЬ ИЗ ЦЕННЫХ ПОРОД ДРЕВЕСИНЫ

Мы используем линейку масел от немецкого производителя, который использует только натуральные растительные масла и смолы деревьев. Состав их продукции находится в открытом доступе и полностью безопасен для здоровья вас и ваших близких.

Первым этапом мы подготавливаем поверхности стен и торцов под покраску – это основа долговечности службы покрытия. Древесина должна быть очищена от пыли и грязи. Поверхность шлифуется абразивным материалом или щеткой. В результате шлифовки волокна древесины «распушаются», что позволяет маслу глубже проникнуть внутрь конструкции. Второй этап – нанесение грунтовочного масла по шлифованной поверхности. Третий этап – это нанесение масла-лазури по предварительно загрунтованной поверхности в 2 слоя. Масло-лазурь придает стенам желаемый цвет и защищает стены от атмосферных и биологических воздействий. Между нанесением 1-го и 2-го слоев масла-лазури выполняется промежуточная шлифовка. После полного высыхания состава поверхность стен полируется.

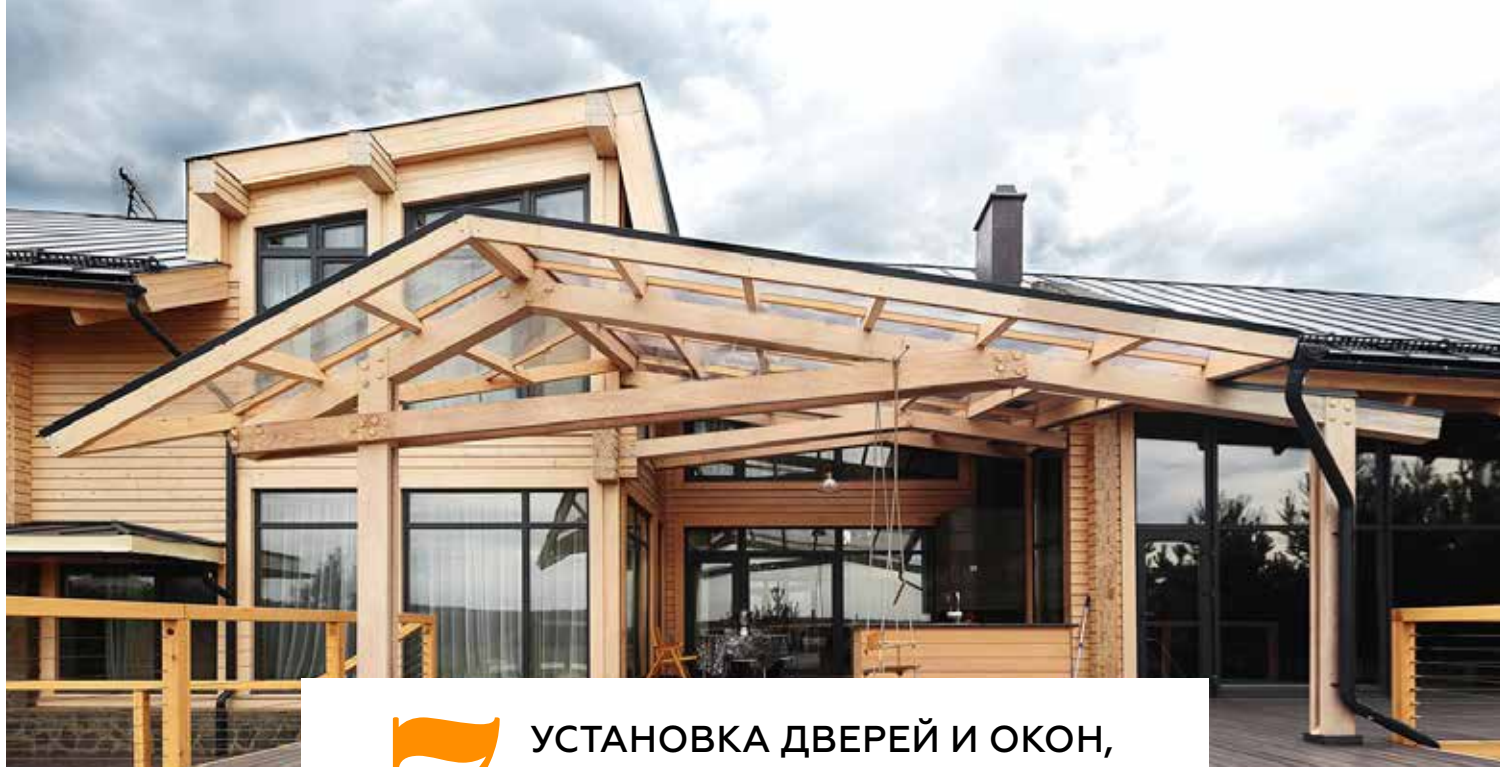

7 УСТАНОВКА ДВЕРЕЙ И ОКОН, А ТАКЖЕ ЗОН, ИМЕЮЩИХ ОСТЕКЛЕНИЕ

В индивидуальных случаях применяем установку панорамного окна с энергосберегающими стеклами с возможностью применения технологии «безрамное остекление».

В проемах устанавливаем обсадную конструкцию, которая препятствует горизонтальному смещению венцов в проемах и при этом не мешает усадке дома за счет скользящего соединения со стенами. Монтаж может осуществляться различными методами в зависимости от выбранного вида обсады. Все элементы обсадной конструкции предварительно обрабатываются антисептирующими составами. При этом не фиксируем жестко вертикальные стойки обсады. После установки все зазоры прокладываем межвенцовым утеплителем.

Остекление на всех этажах производится с использованием стеклопакетов с триплексом. Стекло типа триплекс состоит из трех слоев. Между двумя слоями стекла находится полимерная пленка или специальная смола. Стеклопакет этого типа обладает повышенной звукоизоляцией.

8 РАЗВОДКА ВНУТРЕННИХ ИНЖЕНЕРНЫХ КОММУНИКАЦИЙ

Система отопления «теплый пол» – монтаж системы водяных теплых полов с отдельными регулируемыми контурами для каждого помещения либо функциональной зоны с выводами для подключения датчиков комнатной регулировки температуры помещения.

Водоснабжение – разводка магистралей холодной и горячей воды от водомерного узла и коллектора теплового пункта или бойлера до водорозеток точек конечного водопотребления.

Водоотведение – разводка лежаков и стояков канализационных труб от места предполагаемой установки сантехприборов до приемного колодца. Разводка сети электроосвещения, розеточной сети и сети запитки электрооборудования от ГРЩ до конечных электроустановочных коробок или точек подключения в соответствии с дизайн-проектом.

При монтаже кабелей используется специализированная гофра и пароизолированные подрозетники.



производство & строительство

**КАМ
арт**

ДОМА
ИЗ ЦЕННЫХ ПОРОД
СИБИРСКОЙ
ДРЕВЕСИНЫ



КОНФИГУРАЦИИ ВАРИАНТА СТРОИТЕЛЬСТВА ДОМОВ КЛМ Арт™

КОМФОРТ КЛМ Арт™

**В КОМПЛЕКТАЦИЮ ВХОДИТ ПЕРЕЧЕНЬ РАБОТ И МАТЕРИАЛОВ
СРОКОМ РЕАЛИЗАЦИИ 6 МЕСЯЦЕВ,
ОРИЕНТИРОВОЧНОЙ СТОИМОСТЬЮ ОТ 40 ТЫС. Р/М²**

Поставка на объект домокомплекта выбранного сечения из ценных сибирских пород древесины с пакетом рабочей документации.

При монтаже домокомплекта используется крепеж узел «Сила», утепление межэтажного перекрытия клееных балок надежного сечения, пола и потолков.

Скрытая электрическая проводка с металлическими подрозетниками.

Монтаж кровли и устройство кровельного покрытия.

Установка дверей и окон, а также зон, имеющих остекление.

Инженерные коммуникации – разводка инженерных коммуникаций, разводка магистралей холодной и горячей воды от водомерного узла и коллектора теплового пункта или бойлера до водорозеток точек конечного водопотребления.

Разводка стояков канализационных труб от места предполагаемой установки сантехприборов до приемного колодца.

Монтаж системы водяных теплых полов с отдельными регулируемыми контурами для каждого помещения либо функциональной зоны с выводами для подключения датчиков комнатной регулировки температуры помещения.

Отделка WOODBOX – полы, потолки из натурального дерева.
Шлифовка и покраска стен.

Сервис и гарантии производителя КЛМ Арт™.



КОНФИГУРАЦИИ ВАРИАНТА СТРОИТЕЛЬСТВА ДОМОВ КЛМ Арт™

ПРЕМИУМ КЛМ Арт™

**В КОМПЛЕКТАЦИЮ ВХОДИТ ПЕРЕЧЕНЬ РАБОТ И МАТЕРИАЛОВ
СРОКОМ РЕАЛИЗАЦИИ 8 МЕСЯЦЕВ, ОРИЕНТИРОВОЧНОЙ
СТОИМОСТЬЮ ОТ 65 ТЫС. Р/М²**

При сборке и монтаже домокомплекта применяются высокотехнологичные материалы с расширенными эксплуатационными характеристиками: утеплитель для узловых соединений бруса pp-termo (фин.утеплитель используют фин. производители), при монтаже бруса специальные шурупы для дерева Spax и «Сила», биоставы для защиты дерева – Legnofix (Чехия) и масло, в кровельном пироге особое внимание уделяем высокодифузионным пленкам Eurotop и утеплителю Paroc.

Стропильная система – клееные балки, утепление кровли от 250 мм и выше, покрытие кровли керамика, цементно-песчанная черепица, окна деревянные с монтажом, стены снаружи/внутри покрыты натуральным маслом, свесы кровли подшиты планкенном лиственницы сорта Экстра.

Инженерные коммуникации повышенного класса материалов с расширенным функционалом управления климатом, увлажнением, охлаждением, микроциркуляцией воздуха, системой умного дома.

Дополнительная комплектация объекта солнечными батареями, панорамными окнами с энергосберегающими стеклами с возможностью применения технологии «безрамное остекление»

Отделка поверхности стен как дорогой мебели из ценных пород древесины.

На выходе получаем энергоэффективность домов европейского уровня:
Термическое сопротивление теплопередачи стены(R) – 3,5 м²С/Вт
Паропроницаемость – 0,30 мг/м*ч*Па
Индекс звукоизоляции фасадной стены – 65 дБ
Степень/предел огнестойкости – II/R90
Суммарная тепловая мощность – 10 кВт



ДОМА
ИЗ ЦЕННЫХ ПОРОД
СИБИРСКОЙ
ДРЕВЕСИНЫ

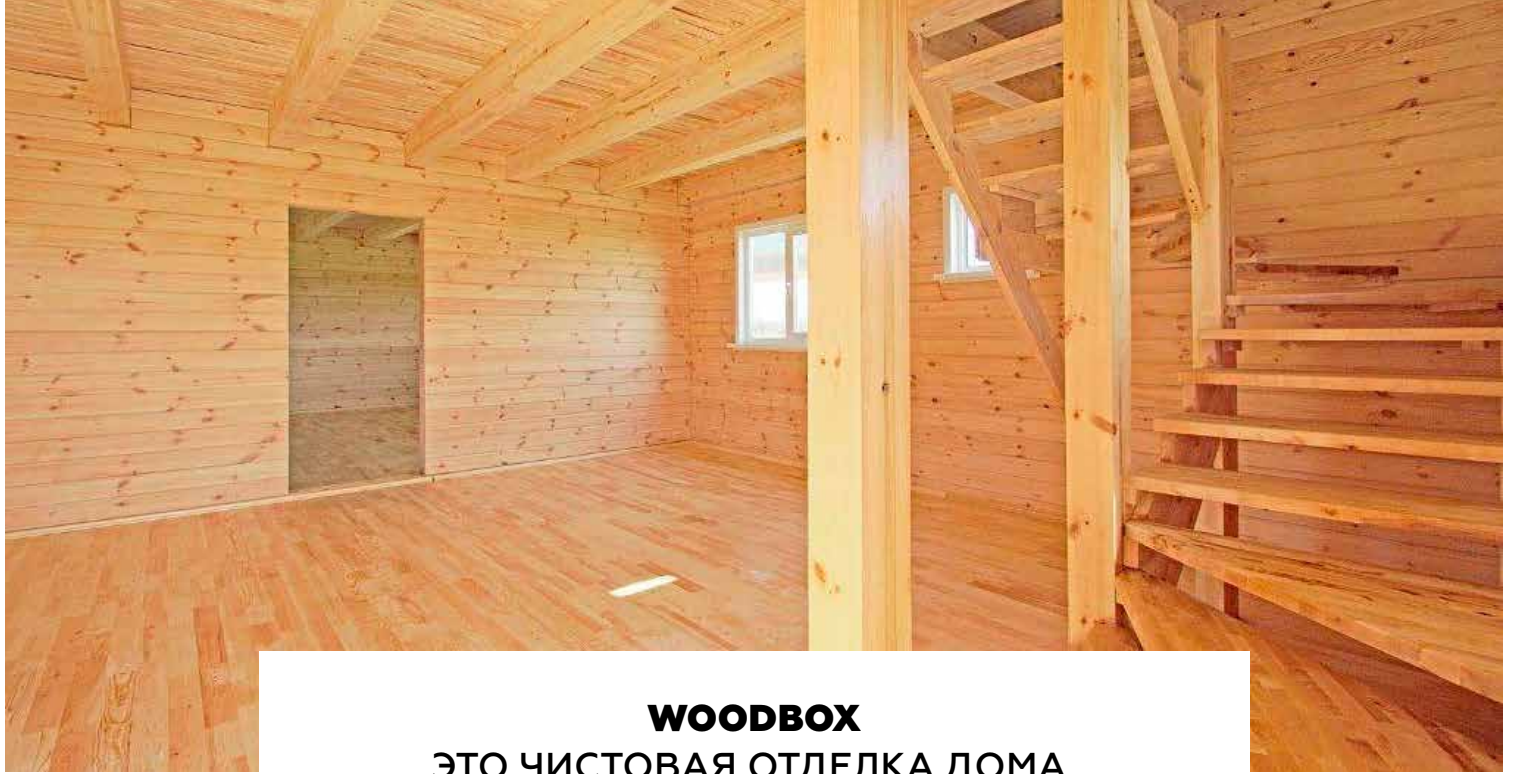

WOODBOX

ЭТО ЧИСТОВАЯ ОТДЕЛКА ДОМА,
ГДЕ ПОЛЫ И ПОТОЛКИ ЗАКОМПЛЕКТОВАНЫ
НА НАШЕМ ПРОИЗВОДСТВЕ ИЗ ЦЕННЫХ
ПОРОД СИБИРСКОЙ ДРЕВЕСИНЫ



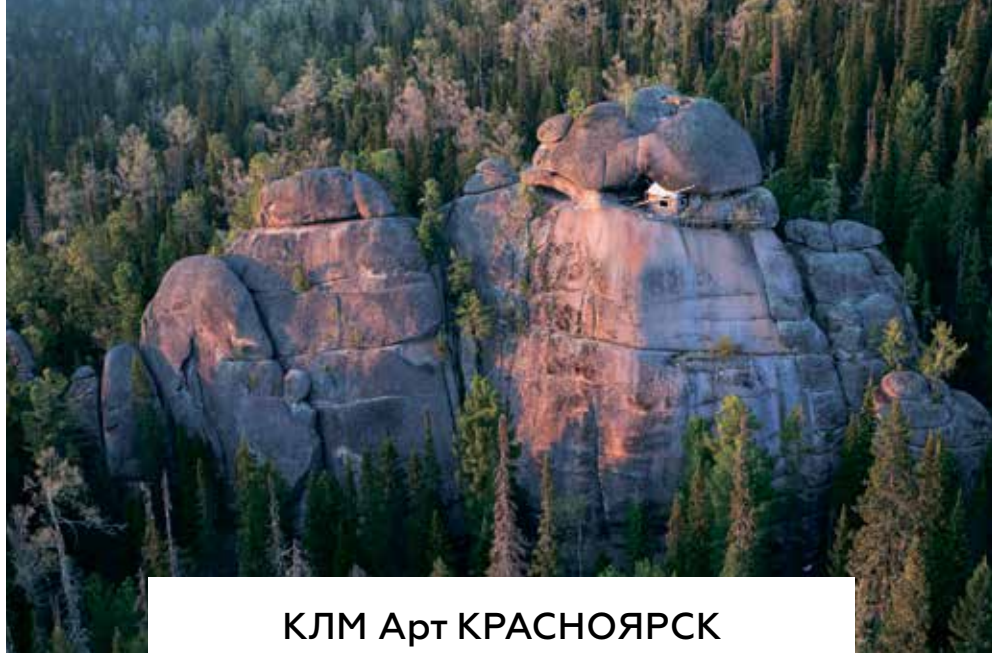

КЛМ Арт КРАСНОЯРСК

10 лет

СВОБОДА ОТКРЫВАЕТСЯ В ВЫБОРЕ ЕЕ КАЧЕСТВА, ДОВЕРИЕ ОСНОВЫВАЕТСЯ НА ОПЫТЕ. **КЛМ Арт – ВАШ НАДЕЖНЫЙ ПАРТНЕР В ПОСТАВКЕ И СТРОИТЕЛЬСТВЕ ДОМОВ ИЗ ЦЕННЫХ ПОРОД СИБИРСКОЙ ДРЕВЕСИНЫ.**

Предлагаем комплексный подход по управлению проектом: контроль производства и лесозаготовки, экологичное и быстрое строительство, технический надзор, архитектура и дизайн интерьера. Индивидуальный сервис подготовки к строительству дома – получить экспертную консультацию, пройти путь подбора вашего проекта, снятие мерок, обсуждение, встречи, просмотры, подборка и комплектация материалов, получение стоимости квадратного метра и сроков выполнения, оформление резюме.

Сеть продаж в 27 городах России – Красноярский край, Приморский край, Камчатка, Сахалин, Крым, Кузбасс, Челябинская область, Свердловская область, Самарская область, Республика Татарстан, Башкортостан, Москва.

ЧЕСТНЫЙ И ДЕЛОВОЙ ПОДХОД В ПОСТРОЕНИИ ДОВЕРИТЕЛЬНЫХ ОТНОШЕНИЙ С ЗАКАЗЧИКАМИ

5 000 м² / построено в Приморском крае по заказу АНО «Центр Амурский тигр»

10 000 м² / визит-центры на территории государственного природного заповедника «Столбы» в Красноярском крае, Олекминского заповедника в Якутии, Таймырского природного заповедника, Саяно-Шушенского природного заповедника, центра путешествий им. Федора Конюхова в Челябинской области

20 000 м² / дома для сотрудников ОАО «Российские железные дороги» в Красноярском крае, Иркутской области, для сотрудников ОАО «Бурейская ГЭС» в Амурской области для жителей китайской провинции Чэнду в Китае, для жителей Кореи

15 000 м² / апартаменты и ресторан «Sunny-Vally» в Челябинской области

3 000 м² / развлекательный комплекс «Деревня Санта Клауса» в Казахстане

7 500 м² / дома для поселков «Европейский» в Оренбурге, «Вишневый берег на Рузе» и «Новорижские ключи» в Московской области, «Провинция» в Кемерово, «Море Удачи», «Отрадное» и «Шамони» в Красноярске

2 500 м² / база отдыха для «КАМАЗ Инжиниринг» в Татарстане, SPA комплекс «Челны хлеб», профилакторий для компании «Уральская Сталь» в Екатеринбурге

1 500 м² / объекты парковых зон для города Красноярска по заказу компании «РУСАЛ» и «Сибиряк», инициатива подготовки к Универсиаде 2019

350 000 м² / построено для частных заказчиков по всему миру за 10 лет



ДОМА ИЗ ЦЕННЫХ ПОРОД СИБИРСКОЙ ДРЕВЕСИНЫ

СТРАНЫ ПОСТАВОК



КИТАЙ



ФРАНЦИЯ



ГЕРМАНИЯ



ЧЕХИЯ



АРМЕНИЯ



КАЗАХСТАН

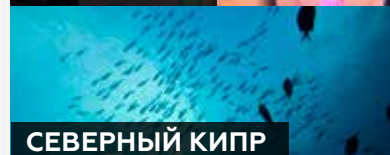

СЕВЕРНЫЙ КИПР



ПОРТУГАЛИЯ



ИНДИЯ



ЯПОНИЯ



ОАЭ



ЮЖНАЯ КОРЕЯ





50%

ВСЕХ ЛЕСНЫХ
РЕСУРСОВ РОССИИ
СОСРЕДОТОЧЕНО
В ВОСТОЧНОЙ
СИБИРИ

СИЛА СИБИРСКОЙ ТАЙГИ

- Ценные породы древесины обеспечивают **монолитный каркас стен**.
- **Сибирские леса – реликтовые**. Дерево, которое поступает на лесозаготовку возрастом от 70 лет и выше.
- **Плотность сибирской древесины в 1,5 раза выше**, чем породы древесины из центральной и европейской части России (вологдский, пермский, Кировский леса).
- Стандартная наружная стена **общей толщиной 240 мм** эквивалентна: 2500 мм стены из кирпича, 938 мм стены из газобетона.



МЫ САМИ ЗАГОТАВЛИВАЕМ ЛЕС И ПРОИЗВОДИМ ИЗ НЕГО БРУС

Мы отбираем для производства домов лучшие сорта древесины с различных лесозаготовительных площадок, разделенных по природным особенностям. Изготовление происходит на производстве в Красноярске площадью 25 000 Га с лесозаготовкой до 400 тыс. м³ леса в Нижнем Приангарье регионе Красноярского края, где сосредоточены 50% всех лесных ресурсов России – около 30 млн. Га.

- ТУ №5366-00347828137-2016
- сертификат соответствия продукции № РОСС RU.АЯ08
- FSN сертификат СРО-С-117-17122009
- Сервис и гарантии производителя КЛМ Арт ТМ
- Товарный знак ТМ КЛМ Арт №603371Н08045
- Дополнительная комплектация объекта
- Организация доставки в любую точку мира



ДОМА
ИЗ ЦЕННЫХ ПОРОД
СИБИРСКОЙ
ДРЕВЕСИНЫ

*НИЖНЕЕ ПРИАНГАРЬЕ – РЕГИОН
КРАСНОЯРСКОГО КРАЯ, ОБЪЕДИНЯЮЩИЙ
ПЯТЬ РАЙОНОВ, РАСПОЛОЖЕННЫХ В НИЖНЕМ
ТЕЧЕНИИ АНГАРЫ И СРЕДНЕМ ТЕЧЕНИИ
ЕНИСЕЯ, К СЕВЕРУ И СЕВЕРО-ВОСТОКУ ОТ
КРАСНОЯРСКА. К НИЖНЕМУ ПРИАНГАРЬЮ
ОТНОСЯТ ЕНИСЕЙСКИЙ, БОГУЧАНСКИЙ,
КЕЖЕМСКИЙ, МОТЫГИНСКИЙ, СЕВЕРО-
ЕНИСЕЙСКИЙ РАЙОНЫ И ТРИ ГОРОДА –
ЕНИСЕЙСК, ЛЕСОСИБИРСК И КОДИНСК.

